

ŠTVRTROČNÍK SPŠSE NITRA

1/2023 - 2024

STRELEC

TERÁRISTIKA

MAREK HATTAS

KONCERTY A FESTIVALY

BOŠANY

VELKÁ CENA RAKÚSKA

NÁVŠTEVA Z OLMOUCA

EDITORIÁL

Strelkyne a Strelci, vitajte späť v škole, želim vám, aby ste si užili ďalší školský rok v SPŠSE.

Novým tváram želim, nech škola splní všetky ich očakávania, s ktorými prišli na školu, druhákovi a tretiakovi ešte väčší záujem o štúdium ako v predchádzajúcom školskom roku a maturantom, aby sa učili už od začiatku školského roka (čo si určite všetci vezmú k srdcu 😊).

V novom čísle Strelca vám prinášame zážitky vašich spolužiakov z leta (niektoré sú aj zo skoršieho obdobia 😊) z koncertov, F1, návštevy z Olomouca... Pokračujeme v našich zabehnutých rubrikách z histórie, cudzích jazykov a predstavíme vám nových učiteľov v učiteľskom zbore. Prečítajte si aj články, ktoré súvisia s odbormi v škole, ale aj články z rôznych sfér života žiakov.

V rozhovoroch nám na naše otázky odpovedal primátor Nitra a zároveň absolvent SPŠSE Marek Hattas, stavbyvedúci v EMO Ing. Radomír Kováč a pán učiteľ Vilina.

Príjemné čítanie a pohodový školský rok 2023/2024 všetkým za redakciu Strelca žela Hrnčárka 😊.



A handwritten signature in black ink, consisting of stylized letters 'K' and 'H' followed by a flourish.

Mgr. Katarína Hrnčárová



Ročník 11., číslo 1, štvrťročník

Vydavateľ:

SPŠSE Nitra

Šéfredaktorka:

Mgr. Katarína Hrnčárová

Redaktori:

Tomáš Tóth

Andrej Halveland

Michal Kočalka

Tomáš Dubový

Jakub Kucka

Alex Němec

Patrik Sýkora

Lukáš Fajnor

Martin Karas

Martin Petráš

Pavol Goryl

Lukáš Strnisko

Kristián Tkáčik

Výroba:

PaedDr. Peter Antala

Spolupracovníci:

Mgr. Katarína Hrnčárová

PaedDr. Peter Antala

Ing. Božena Cagáňová

Mgr. Eva Stanová

Mgr. Mária Szakáľlová

Mgr. Karol Gazdík

Mgr. Tomáš Ďurina

Obrázky a fotografie:

PNG MART

PNG WING

Pixabay

Flaticon

PurePNG

Cena: nepredajné

OBSAH

- 4 – 5 Teráristika
- 6 Plazmový reproduktor
- 7 CATIA
- 8 – 9 Gitarové efekty II.
- 10 – 11 Nové tváre za katedrou
- 12 Žiacka školská rada
- 13 Organizácia šk. r. 2023/2024
- 14 – 17 Letné koncerty a festivaly
- 18 – 21 ROCK FOR PEOPLE
- 22 – 25 Veľká cena Rakúska 2023
- 26 – 31 Lepanto 1571
- 32 – 33 Letný album
- 34 – 41 Interview s ...
- 42 – 43 Ciao ragazze e ragazzi!
- 44 Chess
- 45 Quiz II.
- 46 – 51 Marek Hattas
- 52 – 53 International shooting competition of Hannover
- 54 – 58 Bošany
- 59 Biela pastelka
- 60 – 64 Pýtame sa absolventa
- 65 Smartfónoví zombíci
- 66 – 68 Návšteva z Olomouca
- 69 Daruj krv XIV.
- 70 – 71 F1



TERÁRISTIKA

Teráristika je odbor chovateľstva, ktorý sa zaoberá chovom terárijných zvierat, medzi ktoré patria bezstavovce (vtáčkare, škorpióny) a stavovce (hady, jaštery).

S väčšinou týchto zvierat sa stretli už dinosaury, napokon ich pripomínajú svojim vzhľadom. **Titanoboa**, veľmi pripomínajúci anakнду, žil na zemi už asi pred 60 miliónmi rokov. Vzhľad dnešnej anakнды je skoro identický.

Doma môžeme chovať rôzne druhy aj bez špeciálneho povolenia **CITES**. Chováme ich v teráriách alebo paduláriách (terárium špeciálne upravené pre potreby obojživelníkov, v ktorom sa nachádza súš a voda približne v pomere jedna ku jednej).

Nákupu zvierat v chovproduktoch je lepšie sa vyhnúť a kúpiť zviera u chovateľa, ktorý sa týmto zvieratám venuje. V chovproduktoch je možné sa často stretnúť s predajcom, ktorému ide iba o zisk.

Väčšina terárijných zvierat sú mäsožravce. Najlepšie druhy pre začiatočníkov sú:

- z vtáčkarov - tiltocatl albopilosus,
- z plazov - pagekón riasnatý alebo gekončík nočný,
- z hadov - užovka červená, pytón kráľovský alebo veľhad kráľovský,
- z obojživelníkov - rohatka alebo pralesnička.

Nie sú to však domáci maznáčikovia a váš dotyk je im viac nepríjemný ako príjemný. Neopatrné manipulovanie vám veľa druhov dá najavo.

Tiltocatl albopilosus
Zdroj: burpets.co.uk



Pralesnička klamavá
Zdroj: facebook ZOO Praha

Tomáš Tóth, II. A



Pagekón riasnatý
Zdroj: mzgecko.sk



Užovka červená
Zdroj: greenpets.cz



elektrotechnika

PLAZMOVÝ REPRODUKTOR

V súčasnosti sa pri prehrávaní hudby najčastejšie stretávame s elektroakustickými meničmi, ktoré menia elektrický signál na mechanický pohyb. Tento pohyb spôsobuje akustické vlnenie a zariadenie, ktoré toto uskutočňuje voláme reproduktor.



Zdroj: ceedalles.com

Reproduktor využíva princíp cievky v magnetickom poli. Magnetické pole pôsobí na vodič tak, že ho vytlačí z magnetického poľa a tento pohyb je prenesený na membránu. Avšak to ani zďaleka nie je jediný spôsob, ako sa môže šíriť zvuk pomocou elektroakustiky.

Jedným z menej tradičných spôsobov ako šíriť zvuk, je použitie plazmového oblúka. Plazmový reproduktor nemá membránu a pri svojej činnosti

využíva zmenu tlaku vzduchu vyvolaného oblúkovým výbojom. Zmenu intenzity oblúka dosiahneme pomocou rýchlej zmeny šírky PWM proporcionálne s intenzitou vstupného audio signálu. PWM signál, ktorý budí vysokonapäťový transformátor, je odporúčané nastaviť na riadiacu frekvenciu, ktorá je aspoň dvakrát vyššia ako je maximálna frekvencia audio signálu, ktorý bude oblúk hrať. Ak chceme, aby vrchná šírka pásma audio signálu bola 20 kHz, tak riadiaca PWM frekvencia by mala byť aspoň 40 kHz.

Podľa môjho názoru je kvalita zvuku z plazmového reproduktora až prekvapivo dobrá. Má však aj svoje limity, ako napríklad, že plazmový reproduktor nevie dobre reprodukovať nižšie frekvencie už okolo 150 Hz.

Andrej Halveland, IV. A

CATIA

Projekt: KOP

Vačkový mechanizmus

Autor: Andrej Fabiankovič,
IV. S 2018

Pracovné prostredia:

Sketcher,
Part Design,
Assembly Design,
DMU Kinematics

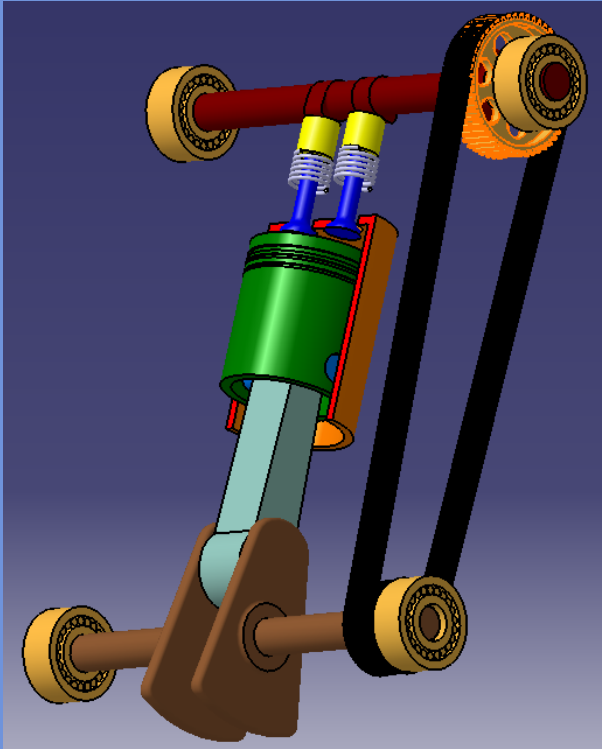

Projekt: KOP

Blok motora

Autor: Lukáš Hanko,
IV. S 2016

Pracovné prostredia:

Sketcher,
Part Design,
Assembly Design,
DMU Kinematics

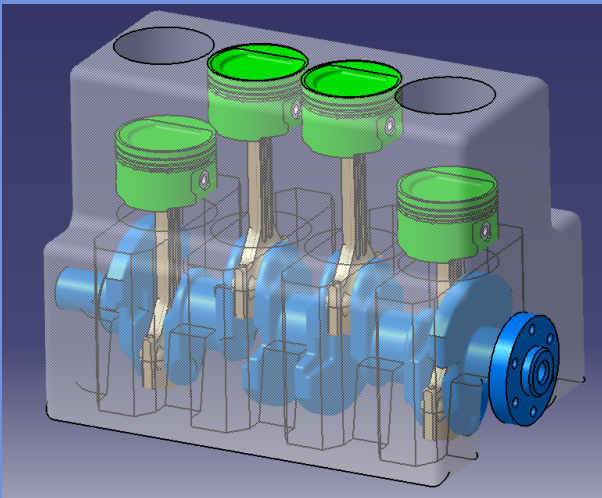

GITAROVÉ EFEKTY II.

NOISE GATE

Noise gate je zvukový efekt používaný najmä gitaristami na elimináciu nežiaducich šumov a praskania v ich signáli. Ide o elektronický obvod, ktorý dokáže potlačiť zvuky pod určitou úrovňou hlasitosti, pričom ponechá len signály, ktoré túto úroveň presahujú. Princíp fungovania spočíva v tom, že si určíte prah (threshold) – hlasitosť, pod ktorou bude noise gate potláčať zvuky. Keď váš signál klesne pod tento prah, noise gate sa uzavrie a zastaví prijímanie zvuku. Keď hlasitosť signálu prekročí tento prah, noise gate sa otvorí a dovolí zvuku prejsť. Tento gitarový efekt sa využíva najmä pri použití viacerých gitarových efektov, ktoré skresľujú tón gitary, čím vzniká nežiadúci šum, ktorý vieme pomocou neho odstrániť. Medzi najpoužívanejšie noise gate efekty patrí Boss NS-2, MXR Smart Gate či DigiTech DOD FX80B.

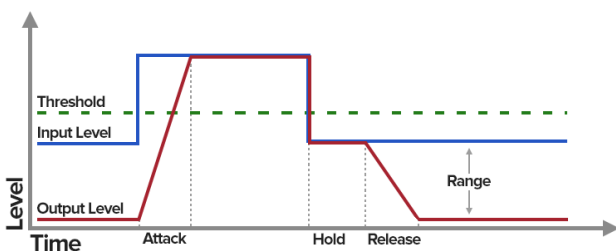

CHORUS

Chorus je modulačný efekt, ktorý bol pôvodne vyvinutý v 70. rokoch. Jeho cieľom je emulovať zvuk viacerých gitár, ktoré hrajú rovnaké akordy alebo melódie naraz. Chorus efekt vytvára jeho charakteristický zvuk tým, že opakuje a mierne deformuje vstupný zvuk. Konkrétne, signál z gitary je rozdelený na dva alebo viac kanálov, pričom jeden z nich je oneskorený o malú nastaviteľnú časovú jednotku a výška tónu je mierne modulovaná nahor a nadol. Keď sú tieto signály znovu spojené, vytvára sa zvuk, ktorý znie, akoby hralo niekoľko gitár hrajúcich rovnaké tóny, ale s miernymi variáciami v tóne a čase. Chorus sa často používa aj pri iných hudobných nástrojoch či v speve. No najčastejšie ho môžeme počuť pri jemnejších pasážach v pesničkách, kedy je výsledný zvuk príjemnejší a viac melodickejší. Medzi najpoužívanejšie chorus gitarové efekty patrí Boss CE-2W, Electro-Harmonix Small Clone, MXR M234.

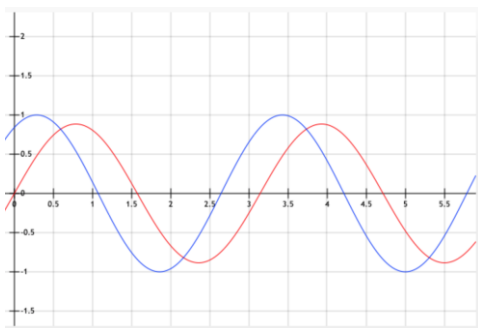

NOVÉ TVÁRE ZA KATEDROU



Začiatok školského roka už tradične prináša aj zmeny v pedagogickom zbore. V našej škole ukončili svoje pôsobenie viacerí pedagogickí zamestnanci. Z odborných učiteľov to sú Ing. Marián Kišev, PhD., Ing. Alexander Hlavatý, Mgr. Dušan Baláž, Ing. Juraj Rác, z angličtinárov Mgr. Martina Lauková a Mgr. Matej Zeleňák a k nim treba pripočítať angličtinárky, ktoré si plnia svoje materské povinnosti. Nové tváre, ktoré stretávate v triedach alebo len na chodbách školy patria Mgr. Eva Hallová, Mgr. Kristína Kováčiková a Mgr. Magdaléna Valachová. Aj tento rok sme im položili zopár otázok, aby sa nám stručne predstavili.



Mgr. Kristína Kováčiková

Aká je vaša vyštudovaná aprobácia (odbor) a kde ste študovali?

Študovala som učiteľstvo anglického jazyka a literatúry na Univerzite Konštantína Filozofa v Nitre.

Čo vás motivovalo stať sa profesorkou?

Motivovali ma správní učitelia, ktorých mal každý rád a ja som sa chcela na nich podobať. Od ostatných som si tiež niečo zobrala k srdcu.

Prečo ste si vybrali našu školu?

Na túto školu som nepočula žiadne negatívne recenzie, tak som to považovala za dobrý začiatok mojej učiteľskej kariéry. Určite som veľmi vďačná za príležitosť tu pracovať. V neposlednom rade tu mám aj brata. 😊

Čo rada robíte vo voľnom čase?

Rada vyrábam rôzne veci. Či už náramky, ozdoby na stromček, sem-tam niečo namaľujem, v poslednej dobe ma veľmi baví vypaľovanie do dreva. Od septembra odkrajujem trochu voľného času aj na prípravu na vyučovacie hodiny, pretože chcem, aby sa moje vyučovanie žiakom páčilo a aby nebolo monotónne. Dúfam, že to ocenia a že sa im budú moje hodiny páčiť.

Aká je vaša vyštudovaná aprobácia (odbor) a kde ste študovali?

Študovala som v Nitre na Univerzite Konštantína Filozofa a mám vyštudované učiteľstvo anglického jazyka a literatúry v kombinácii s učiteľstvom výtvarného umenia.

Čo vás motivovalo stať sa profesorkou?

Vždy ma bavila práca s ľuďmi, a konkrétne učiteľstvo bolo pre mňa zaujímavé, pretože v sebe zahŕňa rôzne vedné odbory a tak práca nie je nikdy nudná.

Prečo ste si vybrali našu školu?

K priemyselným školám som mala vždy veľmi blízko, pretože aj ja mám vyštudovanú priemyselnú školu, avšak stavebnú. Priemyselné školy sú podľa môjho názoru na vysokej úrovni, pretože sa v nich spája humanitné a technické myslenie.

Čo radi robíte vo voľnom čase?

Vo voľnom čase rada čítam knihy, často anglickú prózu či poéziu, alebo sa rada prechádzam so svojím psom v prírode.



Mgr. Magdaléna Valachová



ŽIACKA ŠKOLSKÁ RADA

Pavol Goryl	II. B	(predseda ŽŠR)
Jakub Bohunický	III. A	(podpredseda ŽŠR)
Martin Šuriak	III. A	
Karol Horňáček	III. A	
Monika Sikoraiová	III. M	
Maximilián Brath	IV. A	
Richard Gráčik	IV. A	
Richard Solčiansky	IV. A	
Simon Borot	IV. A	
Ondrej Peter	II. B	
Matúš Mateička	I. S	



Ak máte problém alebo návrh na zlepšenie života v škole, neváhajte kontaktovať ktoréhokoľvek člena Žiackej školskej rady. ŽŠR sa vašimi podnetmi bude určite zaoberať na svojich zasadnutiach a následne ich predloží vedeniu školy.

ORGANIZÁCIA ŠKOLSKÉHO ROKA 2023/2024

Termíny školských prázdnin v školskom roku 2023/2024

Prázdniny	Termín prázdnin	Začiatok vyučovania po prázdninách
jesenné	30.10. – 31.10.2023	2.11.2023 (štvrtok)
vianočné	23.12.2023 – 7.1.2024	8.1.2024 (pondelok)
jarné	4.3. – 8.3.2024	11.3.2024 (pondelok)
veľkonočné	28.3. – 2.4.2024	3.4.2024 (streda)
letné	1.7. – 30.8.2024	2.9.2024 (pondelok)

Ostatné dôležité termíny v školskom roku 2023/2024

Klasifikačné a hodnotiace porady	1. štvrtrok	16.11.2023
	2. štvrtrok	29.1.2024
	3. štvrtrok	8.4.2024
	4. štvrtrok: 4. r. 1. – 3. r.	15.5.2024 24.6.2024
OŽAZ (3. ročník)	11. – 15.3.2024	
Odborná prax (2. a 3. ročník)	20.5. – 31.5.2024	
Písomné maturity (EČ a PFIČ MS)	12. – 14.3.2024	
Praktické maturity (PČOZ MS)	15. – 19.4.2024	
Ústne maturity (UFIČMS)	27.5. – 31.5.2024	

LETNÉ KONCERTY A FESTIVALY



Po kovidovom období sa svet dostal do zabehnutých koľají a toto leto frčali koncerty aj festivaly na plné obrátky. Bežný smrteľník mal problém s rozhodovaním kam ísť a čo, pre množstvo akcií, tento rok vynechať.

Prvý zaujímavý koncert bol už v posledný májový týždeň v MMC v Bratislave. Vystúpila tu temná kapela z New Yorku **Fun Lovin Criminals**. Táto americká trojica bola v minulosti hviezdou

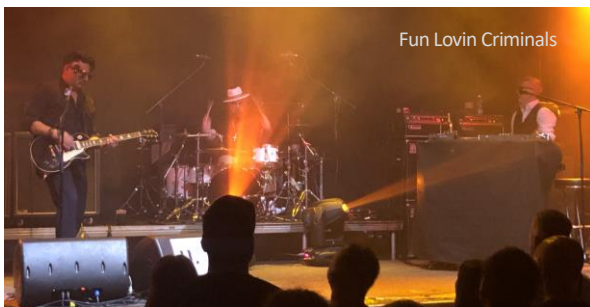

festivalu v Glastonbury, ale aj festivalu POHODA. Ich hudba spája hip-hop, rokenrol, blues, funky, džez a k tomu všetkému pridali latinskoamerické rytmy z New Yourku. Na Slovensko prišli po dlhých rokoch. Ich najväčší hit Scooby Snacks potešil aj všetkých fanúšikov Quentina Tarantina.

Jedným z vrcholov leta v našom okolí bol určite koncert **MUSE** a **Royal Blood** v Rakúsku. Royal Blood je anglická rocková dvojica hrajúca v zložení basa a bicie. Znie to až neuveriteľne, ale ich hudbe nechýba žiadny ďalší nástroj a to dokonca ani pri živom hraní. Ich čaro je práve v koncertoch. MUSE je samostatná kapitola. Kapela získala množstvo hudobných ocenení a medzi nimi aj 5 nominácií MTV Music Awards, pričom dve z nominácií premenili na víťazstvo. Anglická rocková kapela z mesta Teighmouth je formáciou kamarátov z detstva. Sú známi svojimi energickými a extravagantnými živými vystúpeniami a svojej povesti nezostali nič dlžný. Bola to paráda.

MUSE

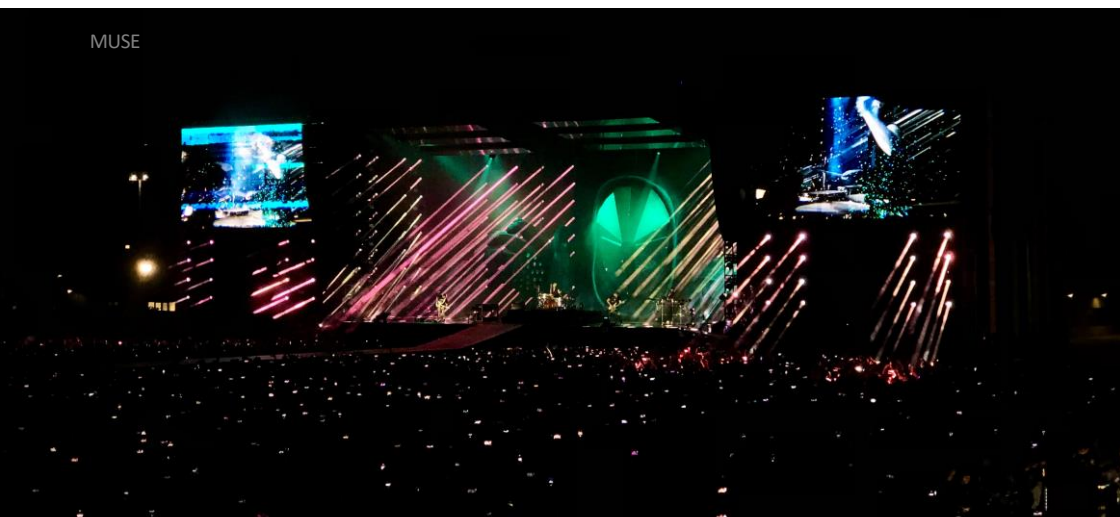

Vrchol koncertného leta na Slovensku bol 14. júna 2023, kedy prišli do Trenčína RAMMSTEIN. Zažil som už všeličo, ale žiadna koncertná show, ktorú som videl, nedosiahla tento level. Bolo to nezabudnuteľné a celkový dojem nemohla pokaziť ani neschopnosť organizátorov zabezpečiť odsun fanúšikov z areálu, keďže mnohí boli uviaznutí na parkovisku aj 6 hodín po koncerte. Ja len dúfam, že sa sem ešte niekedy vrátia a budeme si môcť vychutnať ich show aj napriek tomu, že pre kapelu nebola podľa zákulisných rečí pripravená ani večera v hoteli a recepcná ich poslala na jedlo do McDonaldu.

RAMMSTEIN



Ďalší skvelý koncert v bratislavskom MMC mal jeden z najkonickejších metalových interpretov, ktorý založil Sepulturu a dokázal ju dostať z Brazílie na svetový vrchol. Max Cavalera prišiel so svojou súčasnou kapelou **SOULFLY**. Ešte pred hviezdami večera zahrali aj slovenský **CATASTROFY**, ktorý výborne rozbehli tento večer. Napriek tomu, že **SOULFLY** prišli odprezentovať hlavne svoj posledný album *Totem*, ich setlist bol prierezom celej doterajšej tvorby a na svoje si prišli aj fanúšikovia Sepultury.

Jedným z vrcholov nitrianskej festivalovej sezóny je určite FLAAM. Tento rok sa konal už 10. ročník tohto skvelého dvojdňového minifestivalu. Aj tento rok priniesol množstvo výborných domácich a zahraničných hudobných interpretov, ale okrem hudby vám FLAAM ponúka aj diskusie, filmy, kvízy, stand-up, jógu, športovanie, výlet na Zobor, prednášku o architektúre spojenú s prehliadkou mesta a mnohé ďalšie aktivity. Hviezdami tohto ročníka boli **SAD NIGHT DYNAMITE** z UK a **KIRIN J. CALLINAN** z Austrálie. Mňa osobne okrem nich zaujali famózne **PANTALOONS** zo Slovinska.

Flaam Festival 18–19 august 2023, Nitra



Sad Night Dynamite^{UK}, **K**irin J. Callinan^{AUS}, **P**orsche Boy,
Berlin Manson, **D**ušan Vlk^{CZ}, **M**etastavy^{CZ}, **K**ew^{CZ}

Tokyo Drift^{CZ}, Luvver, Toyota Vangelis^{CZ}, Pantaloons^{SI}, Marie Pravda^{CZ}, Tamara^{CZ}, shjva^{UA}, Vojdi, C4AT^{CZ}, shallow, xces, Marhule, Adela Mede, Purist, Italo Mario Italo, workshopy, divadlo, diskusie, dizajn, stand-up, kvízy, filmy, bicyklovačka po nitrianskej architektúre, túra s koncertom na kopci, 100% upcyklovaný merch, 100% vegetariánske gastro. Iba ty a ďalších 1199 ľudí. www.flaam.sk

Už tradičným koncertným vrcholom v našom meste je oslava narodením kapely **HORKÝŽE SLÍŽE – SLÍŽOVICA**. Aj tento rok priniesli chalani zo Slížov skvelý line-up. Okrem iných hrali Vidiek, Tublatanka, INEKAFE, OLYMPIC, DUBIOZA KOLEKTIV a samozrejme oslávenci zo Slížov. Škoda, že búrka neumožnila odohrať aj HELENINE OČI, ale aj tak to bol skvelý záver leta.

J.A.

Foto: súkromný archív

DR.ZETOR
FISHING STRIP
SILENTIUM
SHINTERS
MARHULE
FORUM
DÚHALKA
SNÍČEK



HORKÝŽE
SLÍŽE
OLYMPIC
TUBLATANKA
DUBIOZA (81H)
KOLEKTIV

ROCK FOR PEOPLE

Rock for People je jeden z najväčších českých rockovo-metalovo hudobných festivalov, ktorý usporadúva agentúra Ameba Production už od roku 1995. Tento rok to bol už 28. ročník tohto festivalu a konal sa vo festival Parku 360 v Hradci Králové.



Tohto roku sa konal v dňoch od 8. júna do 11. júna. Ja, môj tatko, moja priateľka a náš kamarát, sme sa zhodli, že tento rok musíme ísť. Lístky sme si kupovali dávno pred festivalom, niekedy v septembri, keď sme ani netušili aké kapely tam budú hrať, ale nemohli sme si to nechať ujsť. Pre mňa, aj tatka to bol už druhý ročník.

V štvrtok ráno sme nasadli do auta a zamierili smer Hradec Králové, zatiaľ bez nášho kamaráta, lebo ten mal ešte v ten deň prijímačky na vysokú školu. Z Nitry sme šli pomerne skoro, lebo už od 14:15 tam mala hrať prvá kapela, ktorú sme chceli stihnúť. Celú cestu do Hradca sme úspešne zvládli aj s veľmi pekným časom, ale predsa len nastal jeden problém, a to vstup na parkovisko, kde bola taká dlhá kolóna dlhá, že ani jej koniec nebolo vidno.

Po takmer hodine čakania sa nám podarilo zaparkovať. Batohy, karimatky, spacáky, stan a všetko potrebné sme zobrali so sebou a šli sme zaragistrovať, tam sme dostali náramky a papiere ku campu, kde sme boli ubytovaní. Pri stavaní stanu boli určité komplikácie kvôli vetru a nášmu stanu, ktorý má asi tak 20 rokov. Trochu nás to zdržalo, ale na koncert úžasnej deathcorovej kapely s názvom **LORNA SHORE** sme dorazili presne v čas. Ich koncert bol dokonalý a lepší začiatok festivalu si neviem ani predstaviť. Po nich nasledovala nesmrteľná „nitránska“ kapela **Horkýže slíže**, pri ktorých sme si zaspievali a zabavili sa. Blížil sa čas večere, tak sme zamierili do jedálne, kde sme si dali veľmi chutný festivalový guláš. Po výdatnej večeri sme sa pobrali k hlavnému pódiu, lebo mal nasledovať koncert kapely **Architects**. Nášho kamaráta stále nikde nebolo a kapela už pomaly začínala hrať, tak sme mu zavolali, kde je. Povedal, že vlaky mali



strašné meškanie a autobusy v Hradci sú preplnené, tak ide peši. Poprosil nás, nech mu koncert aspoň natočíme, lebo on sa veľmi na túto kapelu tešil. Natočili sme mu takmer celý koncert a na posledné tri pesničky sa zrazu objavil, predsa len ich stihol. Potom sme si pozreli **Simple plan**, tiež super kapela, bol to chvíľkový oddych od tvrdého metalu. A samozrejme, nemohol chýbať ani headliner prvého festivalového večera, ktorým nebol nikto iný ako **Slipknot**. Videli sme ich už druhýkrát, ale show, ktorá bola teraz sa s koncertom v Bratislave nedá ani porovnať, bola fenomenálna. Všade

plamene, brutálny zvuk, atmosféra, no dokonalé ukončenie dlhého dňa.

Piatok ráno sme si ako prvé dali super raňajky z jedálne a druhý deň sa mohol začať. Doobeda sme mali voľno, okrem jedného koncertu českej kapely **Vypsaná Fixa**. Nehrali práve žiadne kapely, ktoré sme poznali, tak sme sa vybrali do mesta kúpiť si niečo na jedenie a pozrieť pešiu zónu. Po príchode do Parku 360 sme boli na koncerte **Billy Talent**. Kapelu som predtým vôbec nepoznal, ale už po pár minútach počúvania som vedel, že oni v mojom playliste nemôžu chýbať. Ako hlavný piatkový headliner mal byť **Machine Gun Kelly**, boli sme presvedčení, že toto nepotrebujeme

vidieť, tak sme skončili na koncerte speváčky **Ashnikko**, ktorú chcela vidieť moja priateľka. Jej koncert bola veľká žánrová zmena. Z metalu sme sa zrazu preniesli



na nejaký druh rapu, ale hudba vôbec nebola zlá. Ak si odmyslím 20-minútové meškanie, tak koncert hodnotím veľmi pozitívne. Okolo jednej v noci bol koncert kapely **Sleep token**, ktorým sme piatkový deň ukončili.

Nasledujúce ráno nás čakal tretí festivalový deň, sobota. Cez noc nás zastihol dážď, takže ráno boli všetky veci premočené a kvôli ich sušeniu a vešaniu na plot sme skoro nestihli raňajky. Prvú kapelu sme si vypočuli českú kapelu **Wohnout** a po nich nás čakal koncert ďalšej českej kapely a to **Cocotte minute**, obe kapely boli dobré, tak na odľahčenie festivalu. Poobede sme si vypočuli kapely **Landmvrks** a **X Ambassadors**. Večer sme sa ocitli na koncerte **PAPA Roach**, bol to asi jeden z najlepších koncertov z festivalu. Headlinerom soboty bola kapela **The1975**, ktorú som nepoznal, ich hudba mi prišla dosť tanečná aj všeobecné prevedenie kapely bolo zvláštne, moja obľúbená kapela to nebude, ale rád som si ich vypočul. V noci, okolo pol jednej, bol koncert kapely **While she sleeps**, ktorý som si veľmi neužil, keďže som bol už unavený.

Nedeľa, posledný deň festivalu. Ráno sme sa všetci pobalili, poskladali stany a vyrazili k autu, ktoré sme mali zaparkované asi 10 minút od campingu.

LORNA SHORE
Zdroj: klapper.cz



Rozhodol som sa zostať pár hodín v aute, pretože na ďalší deň ma čakal v škole test z angličtiny a aj z matematiky. Ostatní sa vrátili na festival, a užili si zatiaľ kapely **The Hara** a **Nothing More**. Po približne štyroch hodinách, som sa k nim znovu pripojil a vypočuli sme si kapelu **Nothing but thieves**. Ako posledné jedlo festivalu sme si vybrali indickú kuchyňu, kde sme si dali curry. Poslednou kapelou, ktorá ukončila celý festival, bol headliner **MUSE**. Spravili úžasnú show a všetko skončilo veľkým ohňostrojom.

Bol čas nasadnúť do auta a vyraziť domov. Ešte poslednýkrát sme sa rozlúčili s festivalom a sľúbili si, že na budúci rok sa sem vrátíme. Cesta domov prebehla hladko, väčšinu sme všetci prespali. Komplikácie nastali až na druhý deň, keď som musel vstávať do školy. Bol som celý deň veľmi unavený, ale stálo to za to. Vrelo každému festival odporúčam. Neľutujem to a budúci rok sa tam určite vidíme znova.

Tomáš Dubový, III. M

MUSE - Ukončenie festivalu
Zdroj: klapper.cz



FORMULA 1

VELKÁ CENA RAKÚSKA 2023



30. jún 2023. Keď som uvidel dátum na obrazovke môjho telefónu, bol som veľmi rád z viacerých dôvodov. Bol to koniec môjho prvého školského roka na strednej škole a taktiež začiatok Veľkej Ceny Rakúska.

Hneď po odovzdaní vysvedčení sme sa vybrali na približne 4-hodinovú cestu do krásneho historického mestečka Graz, kde sme boli ubytovaní počas celého závodného víkend. Po rýchlom ubytovaní sme hneď išli na jednu z najkrajších tratí, Red Bull Ring. Keďže sme boli ubytovaní približne hodinku od okruhu, tak sme stihli iba kúsok večerného piatkového programu, teda kvalifikáciu kvôli šprintovému víkend, a voľný tréning Porsche Supercup. Po precestovanom dni sme si dali výbornú večeru v centre Grazu a išli sa vyspať do hotela na okraji mestečka.

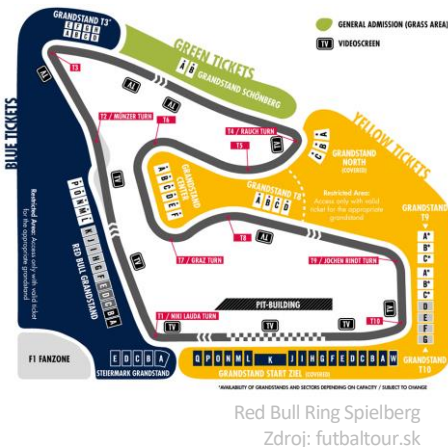

Sobotu sme jemne prešvihli čas príchodu na trať a nezostalo nám veľmi dobré miesto. Tiež sa veľmi pokazilo počasie, celý deň jemne popráchalo a raz za čas aj intenzívnejšie sprýchlo. Prvýkrát sme videli monoposty Formule 2, ktoré nás ohromili zvukom, pretože pri každom podradení robili hlasný výbuch podobne ako Formule 3. Tiež sme v ten deň videli šprintový závod

Formule 1, ktoré svojím zvukom, bohužiaľ, veľmi neprekvapili, ale ani príliš nesklamali. Porsche Supercup zvukom absolútne predčil všetkých ostatných. Hlasný a výrazný zvuk 6-valcových motorov Porsche bol zreteľne lepší ako monoposty Formuly 1. Po dlhom sobotnom programe mali organizátori pripravené posledné prekvapenie večera v podobe niekoľkých kôl v historických monopostoch, ako napríklad Ferrari 312B3 alebo Brabham BMW BT52. Ich 12-valcové motory rezonovali až v okolitých lesoch, čo bolo krásne počuť.



Najvýznamnejší deň z celého víkendu, sme si nenechali ujsť od samého začiatku a na trati sme boli pripravení už od ôsmej. Deň bol slnečný a podstatne teplejší. Hlavný závod Formule 3 bol prvým privítaním slnecnej nedele už pred deviatou hodinou. Po krátkej prestávke nasledoval hlavný závod Formule 2, ktorý bol zaujímavý od začiatku až do konca a pútal pozornosť všetkých na trati. Vidieť niekoľko monopostov v rýchlosti cez 280km/h niekoľko metrov nalepených na sebe je niečo, čo upúta pozornosť každého diváka až na konce sedačiek. Po krátkom občerstvení na okruhu a závode Porsche Supercup, ktorý po každom prechode auta očarí svojím zvukom, sme sa už tešili na hlavný závod Formuly

1. Pred závodom bola nachystaná veľká show trvajúca takmer 2 hodiny. Akrobatické lietadlá, dlho očakávaná Drivers Parade, kde sa všetci jazdci premávali po okruhu na štvorkolkách priamo pred divákmi.

Po dlhej a pútavej show nastal čas najočakávanejšieho momentu celého víkendu, hlavný závod F1. Už počas zahrievacieho kola sa objavilo mnoho oranžových svetlíc a všetci sa okamžite postavili, aby mali čo najlepšiu výhľad. Hneď pri prvom kole vidíte rozdiel v sledovaní F1 v telke a naživo. Atmosféra okolo vás je neskutočná. Niekoľko desiatok tisíc ľudí fandiaciach svojmu obľúbencovi je niečo úžasné. Vidieť a zažiť to na vlastnej koži stojí za to. Mnoho zaujímavých predbiehacích manévrov bolo sprevádzaných hukotom z tribún, čo robilo perfektnú kulisu počas celého závodu. Koniec pretekov bol obohatený mnohými svetlicami až do takej miery, že niekedy ani nebolo vidieť samotnú trať. Vypočuli sme si tento rok mnohokrát opakovanú holandskú hymnu. Po výbornej nedeli sme sa vrátili naspäť do hotela a dali si poslednú večeru v Grazi. Pondelok ráno sme sa pobalili a vybrali na cestu domov.



Výlet na Red Bull Ring určite odporúčam, aj keď sa musíte pripraviť na silné horské slnko a veľké množstvo ľudí. Napriek všetkému som si to veľmi užil, a každému, kto rozmýšľa, že sa pôjde pozrieť na závod F1, určite odporúčam.

Jakub Kucka, II. A
Foto: súkromný archív

HISTORICKÉ OKIENKO KAROLA GAZDIKA

LEPANTO

1571

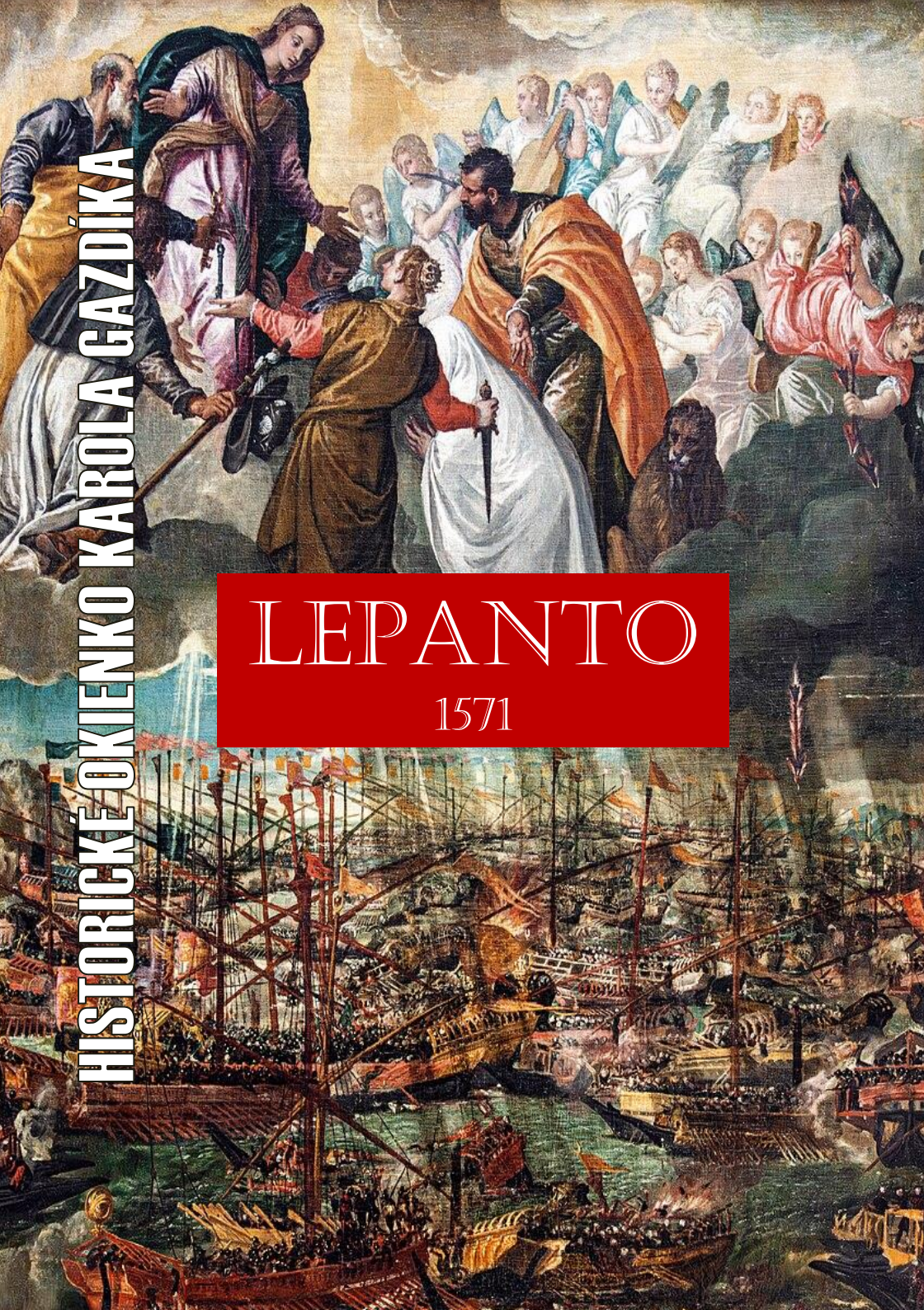

„Bitka, ktorá zachránila západ“

Pri názve „Lepanto“ spozornie ucho každého cirkevného historika, obzvlášť takého, ktorý sa špecializuje hlavne na kresťansko-osmanskú problematiku. Osobne túto významnú námornú bitku medzi islamským a kresťanským svetom nazývam na hodinách dejepisu ako „karta, ktorá sa obrátila“ – obrátila v neprospech Osmanov. Ak by sme sa totiž obzreli od Lepanta hlbšie do minulosti, určite by sme si všimli skazu, ktorú na kresťanskom území Osmani zanechávali. Od bitky na Kosovom poli v roku 1389, cez obzvlášť tragické dobytie Konštantínopolu v roku 1453 a pre naše uhorské územie fatálnu bitku pri Moháči v roku 1526, kedy Osmani prenikli až do strednej Európy a plánovali ísť ďalej!

Nad kresťanským svetom, obzvlášť nad Apeninským polostrovom (ešte nezjednotené Taliansko), tak visel Damoklov meč. Pápež sv. Pius V. sa preto rozhodol konať a to aj napriek

tamojšiemu dlhoročnému súpereniu o moc nad „Talianskom“ medzi Pápežským štátom, Benátkami, Janovom, Habsburgovcami a Francúzmi. Pius V., ktorého súčasníci neznášali kvôli jeho veľkej zbožnosti (inak on započal trend nosenia bielej pápežskej *sutany*), tak vstúpil na pole diplomacie a postaral sa o vznik **Svätej ligy**, ktorá spojila kresťanské štáty južnej Európy do **veľkej protiosmanskej koalície**. Patrili do nej tieto štáty: Španielsko, Benátky, Janov, menšie talianske štáty, Rád maltézske rytierov a, samozrejme, Pápežský štát.

Pred tým, než sa pozrieme na samotnú bitku, mali by sme si vyčíslieť pomer síl. Osmanská flotila disponovala vojakmi o počte 31 000, kľúčovou jednotkou pritom boli známi janičiari. Potom disponovali námorníkmi o počte 50 000, 250 bojovými loďami a 750 kanónmi. Flotila Svätej ligy mala 29 000 vojakov, 40 000 námorníkov, 1800 kanónov, 212 bojových lodí, z ktorých išlo hlavne o klasické galéry, čo sú plachtové i veslové vojenské lode často poháňané trestancami (galejníkmi), a len 6 najmodernejších galeáz.

Veľkú časť benátskych veslárov tvorili slobodní občania, ktorí mohli nosiť zbraň a v boji o loď predstavovali zásadný prínos, na rozdiel od prevažne kresťanských otrokov na osmanských galérach, ktorí sa po oslobodení pridávali k bojovým silám Svätej ligy. Tieto skutočnosti patrili medzi významné „esá“ na strane kresťanov.

Vrchným osmanským veliteľom bol Müezzinzade Ali Paša, ktorý v bitke padol a prišiel aj o „veľký kalifov prápor“, cenenú islamskú vlajku.

Významným veliteľom Svätej ligy bol zas mladý 24-ročný don Juan de Austria, ľavoboček cisára Karola V., ktorý mal ale kopu skúseností z bojov na súši. Kľúčovou zbraňou Svätej ligy, okrem prevahy v počte kanónov („svetlá budúcnosť“ vojenských dejín), boli tzv. **arkebúzy** – spredu nabíjané palné zbrane. Kresťanská strana tak mala predovšetkým **obrovský náskok v strelných zbraniach**, keď už v personálnom obsadení bola v nevýhode. Politicky poučení a štatisticky vyčíslení môžeme konečne pristúpiť k opisu tohto legendárneho boja.



Müezzinzade Ali Paša
Zdroj: en.wikipedia.org



Juan de Austria
Zdroj: cs.wikipedia.org

Píše sa **7. október 1571** a v Korintskom zálive pri prístave **Nafpaktos** (Lepanto) sa nazhromaždili lode. Na kresťanských lodiach boli vztýčené kríže a don Juan si ako prvý kľakol pred krížom a úpenlivo prosil o Božiu pomoc. Všetci ostatní vojaci nasledovali jeho príklad. Potom vypukol boj. Galéry vypálili prvé výstrely, ktoré ničili paluby a zabíjali vojakov na osmanských lodiach. Osmani ich ale oboplávali a mali v úmysle zovrieť katolícke lode a premeniť námorný boj na boj muža proti mužovi – „*krvavú seč*“

moslimských šablí, lukov a muškiet proti katolíckym kordom, pikám a arkebúzam“, ako svojho času opisoval článok na stránke eurarabia.cz.

Delá vybuchovali, na kresťanov padal dážď šípov, ktorý opätovne olovenými guľkami z arkebúz. Keď sa lode priblížili, zachytili sa hákmi, ktorými sa spojili bok po boku. Kresťania vyhadzovali siete, aby sa bránili útoku nájazdníkov a strieľali po nich. Ale aj napriek tomu nastal na palubách boj muža proti mužovi. Katolíci obrátili otočné delá na lode nepriateľov a osmanskí

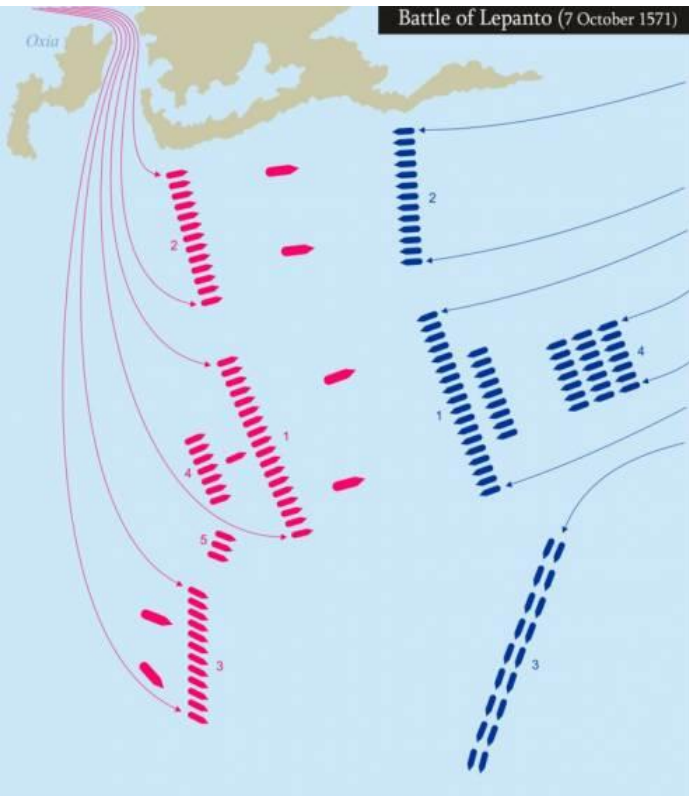

Holy League:

1. Center-John of Austria
2. Left-Agostino Barbarigo
3. Right-Giovanni Andrea Doria
4. Reserve-Álvaro de Bazán
5. Reserve-Juan de Cardona

Ottoman Empire:

1. Center-Sufi Ali Pasha
2. Right-Mahomet Sirocco
3. Left-Uluj Ali (Occhiali)
4. Turkish Reserve



lukostrelci vystreľovali série šípov, ktoré zapríčinili smrť Agostina Barbariga, veliteľa katolíckeho ľavého krídla. Trafil ho do oka šíp a to práve vtedy, keď zodvihol priezor, aby vydal rozkazy.

Osmanské lode sa snažili rozvrátiť ľavé krídlo katolíckej flotily. Zdalo sa, že sa im to darí, no katolícke lode zareagovali. Uprostred ohlušujúceho revu kanónov vytlačili moslimské lode na plytčinu, kde sa ocitli v pasci. A tam sa rozpútal zúrivy boj. Do boja sa pripájalo čoraz viac katolíckych lodí, až sa napokon na pravej strane osmanská bojová lúnia začala rozpadáť, čomu

dopomohli aj vzbury kresťanských otrokov. V skorých poobedňajších hodinách mohlo katolícke ľavé krídlo sláviť víťazstvo.

V strede katolíckej flotily bol don Juan na palube vlajkovej lode Real a mieril si to k osmanskej vlajkovej lodi Sultane. „Lode sa zrazili, don Juan viedol boj, lúnia po celej dĺžke vybuchovala delovými výstrelmi, výstrelmi z muškiet, cvendžaním mečov, kordov a bojových sekier, zatiaľ čo nehučne letiace smrtiace mraky šípov narážali do brnenia a do ľudí“, opätovne opisovala stránka eurarabia.cz.

Najstaršia zachovaná turecká galéra
Exponát Istanbulskeho národného múzea
Zdroj: en.topwar.ru



Obom veliteľským lodiam prišli na pomoc ďalšie lode. Chvíľu to vyzeralo, že to loď dona Juana nezvládne, no veliteľ pápežských galér Marco Antonio Colonna **narazil svojou vlastnou loďou do lode Aliho Pašu**. Záplava katolíckeho vojska sa nahrnula na osmanskú loď a začal sa boj pešiakov, ktorý moslimov doslova zmietol. Dvakrát bol útok kresťanov na pašovu loď odrazený, pri treťom pokuse, ktorý podporila ešte galéra admirála de Bazan, už uspeli. Ali Paša padol v boji zasiahnutý guľkou doprostred čela. Jeho hlava bola odťatá a keď ju don Juan neprijal ako dar, bola hodená do mora. Pád veliteľa pochopiteľne zlomil a demoralizoval ostatné osmanské jednotky, z ktorých väčšina bola zmasakrovaná a menšia časť ušla do Istanbulu.

Tak sa skončila bitka pri Lepante: bitka, v ktorej bojoval aj španielsky šľachtic **Miguel de Cervantes**, autor známeho diela *Don Quijote de la Mancha*; bitka, ktorá bola poslednou veľkou námornou bitkou, pri ktorej hrali hlavnú rolu veslami poháňané lode; a v neposlednom rade bitka, ktorá rozbila mýtus o neporaziteľnosti osmanskej flotily.

Potopených bolo 113 osmanských lodí, zajatých 117 lodí a **oslobodených 12 000 kresťanských otrokov**. Európa bola načas zachránená pred rozpínavým militantným islamom, ktorý nakoniec definitívne porazila až v roku 1683 v bitke pri Viedni.

Ako poďakovanie zaviedol pápež Pius V. sviatok Panny Márie Víťaznej, neskôr premenovaný na **sviatok preblahoslavenej Panny Márie Ružencovej**, ktorý sa má sláviť 7. októbra.

El Escorial Španielsko
Hrob Don Juan de Austria
Zdroj: en.topwar.ru



LETNÝ ALBUM



MARTIN PETRÁŠ



INTERVIEW S...

INTERVIEW S...

INTERVIEW S...

INTERVIEW S...

INTER

INTERVIEW S...

Mgr. Ivan Vilina

V dnešnom čísle STRELCA vyspovedáme Mgr. Ivana Vilinu, ktorý vyučuje v našej škole programovanie robotov, matematiku, informatiku a výpočtovú techniku.

Akú strednú školu ste študovali?

Gymnázium Eugena Gudernu (tzv. starý gympel), v mojich stredoškolských časoch boli v Nitre iba dve gymnáziá, Gymnázium Eugena Gudernu a Gymnázium na Párovskej ulici, takzvaný starý gympel a nový gympel.

Pamätáte si, aké otázky ste si vytiahli na maturitnej skúške?

Priznám sa, že do detailov si to už nepamätám, ale viem, že zo slovenčiny to bol rozbor básne od Andreja Sládkoviča Nehaňte ľud môj, z matematiky to boli vektory, z programovania to bola Gaussova eliminačná metóda, z ruského jazyka som si vylosoval Lermontova a jediné, čo si nepamätám, je fyzika.



Znamenie: panna

Stav: ženatý

Stredná škola: Gymnázium Eugena Gudernu, Nitra (tzv. starý gympel)

Univerzita: Vysoká škola pedagogická (dnešná UKF v Nitre)

Mali ste „neoblúbený“ predmet na strednej škole?

Nemal som rád geológiu. Dodnes poriadne nerozpoznám žulu od polystyrénu.

Čo bolo to najlepšie na „študentských časoch“ (na SŠ alebo VŠ)?

Stredná škola - to bol taký náš ôsmy svetadiel. Aj keď bez peňazí, boli sme tam všetci kamaráti. Hodina slovenčiny trvala niekedy celú večnosť a viac ako škola nás priťahovala ulica, kde sme trávili čas v znamení motoriek. Mali sme pestrý život a niekedy sme pripomínali valiace sa kamene. V myšlienkach sa chlapcom vykresľoval obraz krásneho dievčaťa a hoci bola iba vymyslená, každý tajne dúfal, že raz to bude jeho kráľovná bielych tenisiek. Dospeli z nás boli často zúfalí, no my sme ich stále presviedčali, že nie sme zlí. Čas bežal a prišla stužková. Navždy sa zachová v pamäti stužková... Spievali sme všetci v kruhu držiaca sa za plecia, veselí a opantaní bláznivou náladou. Prišla maturita, ktorú sme všetci úspešne zvládli. Čas sa naplnil a hoci šťastní z úspešného zloženia maturity, pocítili sme taký zvláštny smútok víťazov. Čas sa naplnil, 4. E trieda sa stala minulosťou.

Tak koľko názvov piesní od skupiny Elán ste spoznali v predchádzajúcom odseku? Vlastne ani neviem, či dnešná mladá generácia túto skupinu pozná a počúva...

Pre mňa a mojich spolužiakov bol Elán všetko. Sprevádzať nás v škole, mimo školy, na výletoch, na brigádach, všade.

Čo bolo najlepšie na „študentských časoch“?

Mladosť, bezstarostnosť (teraz to vnímam ako bezstarostnosť), objavovanie sveta a života, kamaráti, prvé lásky a sklamanie, školské výlety a brigády, kde sme zažili množstvo zábavy. Nemali sme mobily a internet, priateľov sme si do života nepridávali na Facebooku, ale v tanečnej škole, ktorú sme navštevovali ako prváci. Za mojich stredoškolských čias chodili druháci a tretiaci v septembri na jeden alebo dva týždne na brigády, väčšinou obrať hrozno, zbierať rajčiny, alebo do cukrovaru a konzervárne, cukrovar stál na mieste terajšej predajne Merkury Market. Viete si predstaviť, čo všetko sme na tých akciách zažili?

Sú to spomienky, ktoré si rozprávame na stretávkach a aj po rokoch sa na nich dobre zabávame. Na stretávkach spomíname na všetky tie veselé príhody, ale s láskou a úctou spomíname aj na našich bývalých učiteľov.

Prečo ste sa rozhodli byť učiteľom?

Moja cesta k učiteľskému povolaniu bola trochu kľukatá. Pôvodne som sa hlásil na Vysokú školu dopravy a spojov do Žiliny, na odbor súvisiaci s telekomunikačnou technikou, ale tam som sa nedostal. Škola mi ponúkla odbor strojárstvo. Po roku na strojarine som zistil, že tento odbor ma nebaví. Zhodou okolností v tom čase prvýkrát otvárali v Nitre odbor zameraný na výpočtovú techniku. Keďže ja som na gymnázium navštevoval triedu zameranú na programovanie a aj som z programovania maturoval, prihlásil som sa znovu do prvého ročníka na odbor matematika – výpočtová technika. Pôvodne som si myslel, že skončím v nejakom výpočtovom stredisku, ale ako piatak na vysokej škole som dostal ponuku

učiť pár hodín výpočtovej techniky na gymnázium a po skončení vysokej školy som zostal na gymnázium na plný úväzok. Bolo to gymnázium, ktoré som aj ja navštevoval, takže učiteľia, ktorí ma pred pár rokmi hrešili za prezuvky, boli odrazu mojimi kolegami.

Učili ste aj na iných školách v Nitre, príp. v inom meste?

Učil som na Gymnázium na Golianovej ulici, na Strednej odbornej škole na Cintorínskej ulici, externe na Súkromnej obchodnej akadémii a UKF no a mal som možnosť učiť štvrt' roka na strednej škole v meste Semey v Kazachstane.



Ako zaujať žiakov, ktorých matematika takmer nezaujíma?

Tak túto otázku si kládol už v roku 1973 Jiří Menzel vo filme Třicet panen a Pythagoras. Ospalá trieda dievčat, bez akéhokoľvek záujmu o matematiku, svojím laxným prístupom k štúdiu privedie svojmu matikárovi kolaps. Namiesto neho príde nový, mladý ... ale viac neprezradím, pozrite si to, je to film plný pesničiek a malú úlohu si tam zahrli aj Vaclav Neckář a Karel Gott.

A teraz vážne. Odpoveď na otázku, ako vyvolať v žiakoch záujem o matematiku, je odpoveď za milión.

Niekde som čítal, že každá veda je len natoľko pravdivá, koľko je v nej matematiky. Myslím, že sa s tým dá súhlasiť, aj keď je to možno trochu nespravodlivé voči niektorým humanitne založeným vedám.

Žiaci sa často pri preberaní nového celku znudene pýtajú: „...a načo nám to bude?“

V prípade tematického celku Pravdepodobnosť je to celkom jednoduché: „...aby ste si vedeli vypočítať, akú šancu máte na výhru v rulete.“ 😊



Nie vždy sa dá odpovedať tak ľahko. Možno človek so záujmom o sociológiu alebo geografiu teraz ani len netuší, že raz bude musieť riešiť úlohu zo štatistiky.

Matematika je stará ako ľudstvo samo, matematiku môžeme nájsť nielen v prírodných vedách, ale aj v architektúre, výtvarnom umení, botanike a v oblastiach, kde by sme to vôbec nečakali. Starí majstri výtvarného umenia vytvárali kompozície vo svojich dielach podľa určitých matematických zákonitostí. Sú to všetko zaujímavé fakty, ktoré by mohli prelomiť strach z matematiky a ukázať jej krajšiu stránku.

Matematika sa nám zíde v každodennom živote – koľko litrov vody budem potrebovať do nového bazéna, koľko metrov štvorcových krytiny musím kúpiť na novú strechu, ako sa zúročia moje úspory za päť rokov...?

Matematika cibří a trénuje rozum a myslenie, nemala by byť strašiakom, ale mala by poskytovať radosť z objavovania a dobrý pocit, ak ju niekedy dokážeme využiť v bežnom živote.



Skúsme si to hravou formou hádanky:

Pred sebou máte 10 truhlíc plných mincí. V jednej truhlici sú mince falošné. Na pohľad ale všetky mince vyzerajú rovnako. Jediné, čo vieme je, že pravá minca má hmotnosť 1 gram a falošná 1,1 gramu. Máte k dispozícii veľmi presnú digitálnu váhu, ale len jedno váženie. Ako zistíte, v ktorej truhlici sú falošné mince?

Jedno váženie znamená, že niečo položí na váhu a dost. Už tam nesmiem nič prikladať ani odoberať.

Mala by byť podľa vás matematika povinným maturitným predmetom?

Znova veľmi ťažká otázka. Na jednej strane si musíme priznať, že úroveň vedomostí obyvateľstva dlhodobo klesá, na strane druhej pracovný trh zápasí s nedostatkom kvalifikovaných odborníkov, a preto by školy mali zareagovať „zdvihnúť latku“ a prispôbiť vzdelávanie potrebám spoločnosti. Rovnakú otázku riešili a riešia, napríklad aj v Českej republike, kde postupne zavádzajú povinnú maturitu na gymnáziá a odborné školy. Maturita z matematiky tam nebude povinná na zdravotných, sociálnych a umeleckých odboroch. Myslím, že v danej situácii je to celkom rozumné riešenie.

Zmenila nejako vašu výučbu umelá inteligencia? Musíte dávať pozor, aby niekto nevyriešil zadanie vďaka nej?

Nič už nie je tak, ako bývalo, za našich čias sme si poctivo pripravovali ťaháky a pri ich zhotovovaní sme sa občas aj niečo naučili. Teraz stačí príklad odfoťiť a za pár sekúnd máte riešenie. Čítal som, že umelá

inteligencia dokáže písať referáty. Cesty študentov ku ľahčeniu si písomiek sú čoraz sofistikovanejšie. Čo sa týka umelej inteligencie, nechajme umelú inteligenciu pracovať tam, kde je to vhodné a potrebné a my si radšej rozvíjajme tú našu, prirodzenú inteligenciu. Nezabavme sa radosti z rozmýšľania, tvorenia a zo všetkých duševných činností, ktoré nás obohacujú.

Čo vám v matematike robí najväčšiu radosť?

Percentá. Keď si percentuálne zvýšenie platu prepočítam na skutočné peniaze 😊. Mám radosť, keď sa žiak podarí vyriešiť zložitejší príklad, nič tak človeka nepovzbudí, ako úspech. A úspech môže byť dobrou motiváciou pre ďalšie učenie sa. Nikdy neviete, kedy sa vám tá ktorá vedomosť zide.

Aký je váš obľúbený vtip o matematike ?



Mám dva také obľúbené:

Vieš, čo dostaneš, keď zderivuješ jeden rožok na desiatu? 10 rožkov na deviatu.

(Pochopíte vo IV. ročníku a beda vám, ak ani vtedy nie.)

Viete, prečo matematici nosia kockované košele? Aby ľahšie určili súradnice, kde ich svrbí chrbát.

Ovládáte nejaké cudzie jazyky?

Anglický a ruský jazyk.

Aký bol váš prvý počítač?

Môj prvý počítač bolo klasické „pécečko“, ale až v čase, keď už boli cenovo dostupné pre širokú verejnosť. Keď som sa prvýkrát stretol s osobným počítačom na vysokej škole v takej podobe, ako ich poznáme teraz, tak cena takého počítača v tom čase sa vyrovnala štyrom automobily Škoda 105. Ale pracoval som na rôznych počítačoch, od veľkých sálových počítačov, cez menšie počítače SMEP, 8-bitové počítače PMD až k súčasným PC. Zažil som dierne štítiky a pásky, magnetické pásky, diskety. Keď som si v technickom múzeu prezeral oddelenie výpočtovej techniky, chvíľami som mal pocit, že k tým exponátom patrím a pri odchode som sa bál, že spustím alarm.

Čo robíte vo voľnom čase?

Voľný čas trávim väčšinou s rodinou. Ale ak mám čas iba sám pre seba, tak chodím rád na dlhé prechádzky a popri tom počúvam hudbu. A ak je sychravo, tak rád pozerám staré filmy.

Aký by mal byť ideálny študent?

Aký by mal byť ideálny študent? Zvedavý, chtivý po vedomostiach. Slušný, s patričným rešpektom k učiteľom a starším ľuďom. Stredná škola je čas, keď mladí ľudia opúšťajú detstvo a vchádzajú do dospelosti. Tento čas by mali využiť na všetko, čo k ich veku patrí, užívať si študentský život a aj trochu tej študentskej recesie. Ale tiež by si mali uvedomiť, akým smerom sa chcú v živote uberať a aké vlastnosti chcú u seba rozvíjať.

Ďakujeme za rozhovor.

Pýtal sa Pavol Goryl z II. B

Foto: facebook.com/SPSSENitra

CIAO RAGAZZE E RAGAZZI!

Dal dottore (dal dotóre)

U lekára

l' infermiera	[infermiéra]	zdravotná sestra
la ricetta	[ričeta]	recept
l' appuntamento dal dottore	[apuntamento dal dotóre]	
		termín u lekára
la sala d' attesa	[sála datéza]	čakáreň
il mal di testa	[mal di tésta]	bolesť hlavy
l' iniezione	[injecióne]	injekcia
l' influenza	[influénca]	chrípka
la schiena	[skiéna]	chrbát
il piede	[piéde]	chodidlo
le ginocchia	[džinókia]	kolená
il dolore	[dolóre]	bolesť

Le frasi piú utili dal dottore [frázy piú útili dal dotóre] Najužitočnejšie frázy u lekára

Ho un appuntamento dal dottore.

[ho un apuntamento dal dotóre]

Som objednaný u lekára.

Le prescivo una ricetta per la farmacia.

[le prescrívo una ričéta per la farmačia]

Predpíšem Vám recept do lekárne.

Ho spesso mal di testa.

[ho speso mal di tésta]

Často mávam bolesti hlavy.

Non mi sento molto bene.

[non mi sento molto béne]

Necítim sa veľmi dobre.

La pressione è a posto

[la presióne é a pósto]

Krvný tlak je v poriadku.

Mgr. Mária Szakállová





CHESS

Chess is a fascinating game that has captured the imagination of people for centuries. It is a board game that requires strategy, planning, and critical thinking skills. Chess is played by two people, and the objective is to checkmate the opponent's king. The game has been played for over a thousand years and has undergone several changes and developments.

The origins of chess can be traced back to India in the 6th century AD. The earliest form of chess was called chaturanga, which means “four divisions” in Sanskrit. The game was played with pieces that represented different divisions of the Indian army: infantry, cavalry, elephants, and chariots. The game spread to Persia, where it was modified and given the name shatranj. It was further refined in the Islamic world and eventually spread to Europe in the 9th century AD.

The modern game of chess, as we know it today, was standardized in the 15th century. The game consists of a board with 64 squares, arranged in an 8x8 grid. Each player starts with 16 pieces, including a king, queen, two rooks, two knights, two bishops, and eight pawns. The objective of the game is to checkmate the opponent's king, which means putting the king in a position where it is under attack and cannot move out of danger.

Chess is also a great sort of an exercise for the brain. Since you need to think quickly and develop all sorts of strategies to defeat your opponent. In the end it's a very fun game that never gets old.

Alex Němec, IV. B

KVÍZ O RAKÚSKU

QUIZ II.

- 1. Mozart schrieb ein Stück, das nach einem bestrichenen Brot benannt ist. Wie heisst das Stück?**
Mozart napísal dielo, ktoré je nazvané podľa natretého chleba. Ako sa dielo volá?
A: Das Schmalzbrot (mastný chlieb)
B: Liptauerbrot (bryndzový chlieb)
C: Das Butterbrot (obložený chlieb)
- 2. Welcher Song wurde 2011 im Rahmen der ORF Sendung „Österreich wählt“ zum grössten Austropop – Hit gewählt?**
Ktorá pieseň bola v r. 2011 vyhlásená vo vysielaní ORF „Rakúsko vyberá“ za najväčší rakúsky hit?
A: Grossvater
B: Rock Me Amadeus
C: I Am From Austria
- 3. Auf dem Staatsgebiet welches Landes wurde die Gletschermumie Ötzi gefunden?**
Na území ktorej krajiny bola nájdená ľadová múmia Ötzi?
A: Österreich
B: Italien
C: Schweiz
- 4. Wer spielte in dem Kinofilm „Rush“ den Rennfahrer Niki Lauda?**
Kto hral vo filme „Rush“ pretekára Niki Laudu?
A: Daniel Brühl
B: Chris Hemsworth
C: Ron Howard
- 5. Wer schrieb das Buch „Es muss nicht immer Kaviar sein“?**
Kto napísal knihu „Nemusí byť vždy kaviár?“
A: Reinhard Gerer
B: Johannes Mario Simmel
C: Christoph Wagner

Správne odpovede sa dozviete v nasledujúcom čísle Strelca.





H A T T A S

Primátor mesta Nitra, Marek Hattas je absolventom SPŠSE Nitra odboru elektrotechnika a preto by sme mohli rozhovor s ním pokojne zaradiť aj do pravidelnej rubriky Pýtame sa absolventa. Samozrejme, tento fakt neobídeme ani pri našom rozhovore s ním, ale budeme sa ho pýtať aj na mnohé iné zaujímavé fakty z jeho doterajšieho života, keďže je aj programátor, zakladateľ nezávislého kultúrneho centra Hidepark a aktivista.

Spomínate si ešte na vaše stredoškolské štúdium, a prečo ste sa rozhodli pre SPŠSE Nitra?

Už na základnej škole som programoval rôzne webovky a eshopy. Vtedy bol tento biznis absolútne v plienkach, v tom čase sa konečne zrodila prvá použiteľná platforma t. j. PHP4, Apache, MySQL. Školu som si teda vyberal aj preto, lebo mala predmety, ktoré súviseli s programovaním a ja som sa chcel ešte viac zavrtať do týchto tém.

Na čo si rád spomínate z čias štúdia na SPŠSE Nitra, ktoré predmety vás najviac potrápili?

Triednym učiteľom mi bol p. Svateník, ktorý bol výborný a mal som aj šťastie na dobrú partiu v triede, ako aj dobrých učiteľov. Obzvlášť dobré spomienky mám, na p. Bíra, p. Antal, p. Ďurana, p. Gerháta, p. Vaňovú a mnohých ďalších. Za obrovskú výhodu som považoval, že v učiteľskom zbore boli odborne zdatné kapacity, a preto, keď vás niektorí predmet bavil vedeli ste sa dostať k informáciám aj za hranice učebných osnov, vrátane SOČ-iek. Za pozitívum beriem, že to platilo aj naopak, boli predmety, ku ktorým som blízko nemal napríklad chémia, ale dali sa s trochou snahy preliezť. Moje vysvedčenie teda vyzeralo ako postupka v kartách od 1 po 4 ☺.

Pamätáte si ešte, aké otázky ste si vytiahli na maturitách?

Popravde už nie. Pamätám si, že som to mal úspešne za sebou a pamätám si aj pocit zadosťučinenia, bolo to veľmi oslobodzujúce, zároveň som sa tešil na výšku do Brna.

Ak si dobre spomínam na vašu záverečnú prácu SOČ, vytvorili ste v nej web na verejné obstarávania. Aký prínos mala pre vás práca na tomto projekte?

V Nitre by ste v tom čase zráтали na prstoch dvoch rúk ľudí, čo by niečo podobné dokázali naprogramovať. Vtedy ten portál využívala Východoslovenská energetika na obstaranie časti svojich tovarov, dnes už je to bežná, či zákona

povinnosť pre určité subjekty. Bolo vynikajúce, že mi škola vtedy dovolila pracovať na tomto projekte aj počas vyučovacích hodín. Už vtedy som mal notebook, takže som bol do veľkej miery samostatný. Pamätám si, že to bolo, ale veľmi komplikované, v plienkach boli prvé knižnice a frameworky (Zend Framework), samozrejme všetko bolo po anglicky a mne sa z tých viacnásobne vnorených cyklov, agregačných funkcií a objektového programovania neraz zamotala hlava. Boli to však perfektné časy.

Aké je byť známy v meste ako je Nitra? Vy ste sa navyše stali primátorom už ako 31-ročný.



V roku 2018 som sa ako 31-ročný stal najmladším krajským primátorom v modernej histórii Slovenska. Treba však zároveň povedať, že už v tom čase som mal viaceré zlomové životné momenty za sebou. Bol som už ženatý, mal dve deti, dobrú prácu programátora, popritom som viedol komunitné centrum Hidepark. Vedel som ako pracovať s egom, ako nevyhorieť, bol som skrátka ukotvený a v tejto strastiplnej ceste ma naplno podporovala a podporuje moja manželka, rodina a priatelia. Byť známy má, samozrejme, svoje úskalia, dôležité sú v tejto veci pokora a vďačnosť. Netreba zabúdať, že všetci sme si rovní.

Čo máte na Nitre najradšej a na druhej strane, čo by ste chceli zmeniť, ale máte pocit, že to je nespĺniteľná úloha?

Na Nitre mám najradšej jej obyvateľov, sú tu skvelé komunity a aktívni ľudia vo všetkých sférach života. Očarujúca je aj poloha na siedmich kopcoch a história mesta. Nitra má obrovský potenciál a tvrdou prácou sa dá zmeniť čokoľvek. Mesto musí byť odolné, bezpečné, inkluzívne, estetické, udržateľné a k tomu ho smerujeme.

Primátorom mesta ste sa nestali z ničoho nič. Bolo za vami mnoho dobrovoľníckych aktivít. Okrem iného ste už ako 15-ročný organizovali

pochod proti rasizmu, založili ste nezávislé kultúrno-komunitné centrum Hidepark, neskôr ste viedli v Nitre protestné pochody Za slušné Slovensko. Ako ste sa dostali k dobrovoľníctvu a aktivizmu?

Máme to v rodine, môj otec bol u ochrancov prírody, či zakladateľ nitrianskej bunky Verejnosť proti násiliu. Vždy som neznášal, keď sa niekde konala nepravosť. Už vo veľmi mladom veku som si uvedomoval, že je správne vyjadriť svoj názor. Vždy som mal okolo seba skvelú partiu, ktorá ma v tom podporovala. Veľkú úlohu v tom zohrali ľudia na základnej škole, konkrétne moja triedna učiteľka p. Kováčová na ZŠ Alexyho (dnes ZŠ Benkova), na hodinách občianskej náuky, kde som si uvedomil, že je potrebné sa zapájať do politik, ktoré sa dejú okolo nás a ona ma v tom podporovala.

Pred pôsobením na primátorskom poste ste boli úspešný nielen ako aktivista, ale aj ako programátor. V roku 2005 ste získali cenu Junior Internet v Prahe za webové štúdio DesignServis, prostredníctvom ktorého ste vytvárali webové prezentácie na zákazku a v roku 2015 ste získali cenu Nadácie Orange za rok 2014, 2. miesto v kategórii „Komunitný rozvoj“ za vytvorenie už spomínaného inšpiratívneho komunitného priestoru Hidepark Nitra. Prečo ste sa rozhodli zvýšiť vašu občiansku angažovanosť a vstúpiť ako kandidát do volieb na miesto primátora Nitra?

Do politiky som sa rozhodol vstúpiť, v čase veľkých spoločenských zmien, čo-to som mal za sebou v komerčnom, ako aj v neziskovom sektore na riadiacich pozíciách a dlhodobo mňa a moje okolie škrelo, to kam sa naše mesto uberá, respektíve neuberá. Dal som dokopy rovnako zanietých ľudí okolo seba, právnikov, ekonómov, ľudí z kreatívneho biznisu, školstva, sociálnych služieb, aktivistov. Navyše s Jánom Kuciakom a Martinou Kušnírovou sme sa poznali a po ich vražde sme ani inak konať nemohli, ako navrátiť naše mestá a štát, ktorý nám ukradla hĺstka vyvolených späť do rúk občanom.

Venujete sa ešte programovaniu a ak áno, v akej oblasti?
Programovanie mi úprimne chýba, mal som rád, keď som sa mohol na hodiny, dni, či mesiace ponoriť do vlastného sveta, vytvoriť ekosystém, či architektúru, ktorá poháňala následne ďalšie procesy a šliapala ako hodinky. Veci, ktoré som sa naučil v tejto profesii využívam aj na terajšej pozícii, rozprávame sa však o úplne inej hĺbke a šírke procesov, spojených s nespočetným množstvom faktorov, ktoré vstupujú do nášho sveta. Pri rozvoji mesta vieme, že určité

patterny sa opakujú a dokážeme ich často prevziať z iných miest, tak aby sme dosiahli žiadaný pozitívny efekt. Krásne je na tom ale to, že čo funguje v jednom meste, nemusí fungovať v inom, preto treba dávať pozor na súvislosti, mesto je totiž jeden živý organizmus.

Ste podporovateľom mestskej cyklodopravy a angažujete sa aj v občianskom združení Rozbicyklujme Nitru!. Tak podarí sa ju rozbicyklovať?

Cyklotrás v našom meste je stále nedostatočný počet aj napriek nášmu viac, ako päť ročnému úsiliu. Roky, kedy sa tejto téme nikto nevenoval jednoducho nevieme preskočiť. Na cyklotrasy vieme využívať financie z Eurofondov a boli by sme naozaj hlúpi, keby sme tieto peniaze nevyužili. Navyše mať vybudovanú dostatočnú sieť cyklotrás je v krajskom meste 21. storočia jednoducho nevyhnutnosť. Inak sa stretne v jednej veľkej dopravnej zápche. Dajme kvalitnú, bezpečnú infraštruktúru cyklistom a uvoľníme si tým cesty, pre tých, ktorí musia svoje auto z objektívnych dôvodov v meste používať.

Hidepark je v súčasnosti životaschopné kultúrno-komunitné centrum. V čom vidíte jeho najväčší význam pre obyvateľov mesta a ako vidíte jeho vývoj a budúcnosť?

Hidepark je zastabilizovaný projekt s jasnou víziou a hodnotami. Dnes som na Hideparku už len rádový návštevník, osem rokov som ho viedol bez nároku na honorár, tak ako mnohí iní. Pokiaľ mám správne informácie, tak Hidepark sa popri svojej kultúrno-komunitnej práci venuje čiastočne aj výskumu a spolupracuje s viacerými univerzitami v Európe. O tomto priestore kolujú rôzne zaručené legendy, fakt je však ten, že ide o unikátny projekt v rámci Európy, o ktorom vzniklo viacero univerzitných prác a často sa dáva za príklad. Hovorí sa, doma nikdy nie si prorokom.

Život vás zavial aj do parlamentných lavíc. Ako hodnotíte s odstupom času vaše rozhodnutie vstúpiť do veľkej politiky a čo vás život v parlamente naučil?

Dva a pol roka som bol v NRSR v koalícii a dávalo mi to zmysel. Podarilo sa mi presadiť zmenu viacerých zákonov, ktoré nás v meste brzдили. Najväčší dopad z týchto noviel má určite zákon o hazarde, vďaka čomu herne s automatmi v našom meste zanikli. Predtým sme si nevedeli pomôcť s ilegálnymi bilbordmi, dnes vďaka jednej novele zákona vieme ilegálny bilbord odstrániť za 1 – 2 mesiace predtým to bolo 2 – 3 roky. Aj vďaka tejto iniciatíve je naše mesto, ako aj iné mestá krajšie.

Vaša práca a povinnosti si vyžadujú určite mnoho času. Zostáva vám nejaký aj na vaše koníčky? Čo robíte vo voľnom čase?

Svoj život som plne prispôbil môjmu poslaniu vo verejných službách. Na koníčky veru čas nie je, všetok voľný čas venujem rodine.

Ak máte pokazený vypínač alebo zásuvku, opravíte si ju sám?

Zručnosti, ktoré som sa na strednej škole naučili využívam dodnes. Najviac som ich zúročil práve v Hideparku, ktorý sme postavili od nuly na bývalej skládke odpadov.

Aký je váš návod na úspech? Čo by ste poradili našim študentom, ako byť úspešnými vo svojom živote?

Pozerám sa vždy dopredu, rozmýšľam nad tým ako veci spraviť lepšie, ako sa poučiť a predchádzať chybám, ktoré som spravil. Nikdy za nič neviním druhých. Na doplnenie vedomostí, o ktorých sa v rámci formálneho vzdelávania veľmi nehovorí odporúčam knihy/filmy: 4 dohody (Ruiz), Chudý táta, bohatý táta (Kiyosaki), Moderný time management (Kevin Kruse). Pokiaľ nemáte radi omáčky a radi si prejdete len podstatu vecí, či myšlienok z kníh alebo len nemáte čas a viete po anglicky, tak odporúčam aplikáciu Headway.

Čo by ste chceli odkázať a možno zapriať súčasným študentom našej školy?

Robte to, čo vás baví a robte to najlepšie ako viete. Veľa cestujte, chodievate na konferencie, naučte sa poriadne po anglicky, prestaňte prokrastinovať a využite potenciál vašich profesorov, aby vám pomohli vo veciach, ktoré vás zaujímajú, nebojte sa požiadať ich o pomoc, nie je to znak vašej slabosti, práve naopak, vašej vyzretosti. Rozširuje si obzory, človek sa učí celý život.

Ďakujeme za rozhovor a prajeme veľa správnych rozhodnutí a osobných aj pracovných úspechov.





INTERNATIONAL SHOOTING COMPETITION OF HANNOVER

Na medzinárodné preteky v Hannoveri (máj 2023) ma prihlásil môj tréner Jozef Široký, ktorý okrem toho, že je trénerom nášho ŠSK Vištuk, je aj pätnásobným paraolympionikom. Prihlášku bolo potrebné poslať už na začiatku roka v januári, okrem mňa prihlásil aj ďalších členov nášho klubu. Veľmi ma tím potešil, pretože dostať sa na medzinárodné preteky do Hannoveru, na strelnicu, ktorá patrí medzi najkrajšie strelnice sveta, patrí medzi sny každého strelca.

Po vybavení všetkých potrebných náležitostí ako je prihláška, medzinárodný strelecký preukaz, ubytovanie, doprava, poistenie, samozrejme ospravedlnenky v škole atď., sme v utorok 2. mája 2023 po tréningu nasadli do áut a vydali sa na cestu. Išli sme dvoma autami, jedno šoféroval tréner a druhé auto jeho dcéra – trénerka, ktorá mi vždy radí ako sa zlepšovať. Cesta bola dlhá ale zároveň aj zábavná, teda aspoň v momentoch, keď som nespál. Niekedy sme spali všetci, smozrejme okrem šoférov. Cesta trvala s malými prestávkami cca 10 hodín. Po príchode žiaden spánok ani oddych nás nečakal. Išli sme hneď na strelnicu zaregistrovať sa a fandiť paraolympionikovi zo Slovenska, Radoslavovi Malenovskému. Myslím, že cítil našu podporu, lebo skončil na 2. mieste. Po pretekoch sme sa s Radom rozprávali a dával nám rady, lebo strelnica v Hannoveri je veľmi ťažká. Večer sme si oddýchli a išli sme na večeru. Po večeri sme ešte išli na prechádzku večerným Hannoverom a potom už šup do postele.

Ráno po raňajkách sme išli hneď na strelnicu, ja som mal štart napáňovaný na 10:00, pričom na strelnici sme museli byť už o 8:00. Čakala ma registrácia, kontrola zbrane a streleckého vybavenia. Všetko musia rozhodcovia premerať a skontrolovať, bez toho sa na palebnú čiaru nikto nesmie postaviť. Keďže spolu so mnou na štarte stáli strelci z Nemecka, Švédska, Fínska, Talianska a USA, všetka komunikácia a povely prebiehala v angličtine. Môj nástrel bol fantastický, hneď som si pomyslel, len takto vydržať aj v súťaži. No súťaž je už niečo iné, tam si človek uvedomuje, že už ide o všetko a stačí menší nádych

alebo mrknutie v nesprávnom čase na monitor a už tam svietila 9, najhoršie strely pre mňa sú 9,9, to poriadne našťve každého strelca. Pretože 1 mm a už to mohla byť 10 a výsledok potom vyzerá úplne inak. No musím povedať, že so svojím výsledkom 589,5 bodu som bol spokojný, bol to môj osobný rekord (teda zatiaľ), ktorý chcem na každých pretekoch prekonať.

Keď som dostrielal, išli strieľať ďalší z nášho klubu. Najväčšiu smolu mala naša strelkyňa, ktorej sa po nástrele poškodila zbraň. Tréner jej prišiel na pomoc, ale jeho jazykové schopnosti (rozpráva „širočinou“ ako to on nazýva, čiže ruky nohy...) mu príliš nepomáhali, a tak som angličtinou pomohol ja.

Do večera sme boli na strelnici, v každej zmene strieľal niekto z nášho klubu. Unavení, ale spokojní (niektorí viac, niektorí menej a niektorí vôbec) sme išli na večeru a po nej do postele. Piatok ráno opäť všetci na strelnicu a ďalší strelci na štartovnú čiaru.

Strieľalo sa do 16-tej a potom sme nastúpili do áut a už všetkých 11 strelcov zo ŠSK Vištuk čakala cesta späť na Slovensko. Cesta ubiehala každým kilometrom rýchlejšie, a hoci v pôvodnom našom pláne bolo ráno sa zastaviť hneď na streleckých pretekoch v Holíči, po 500 km sme sa dohodli, že sa ide domov. A tak som ráno o štvrtrej napísal rodičom, že môžu štartovať auto a môžu pre mňa prísť do Vištuku.

Strelci v našom klube sú super banda, ktorej členovia sú v rôznom vekovom zložení, od 10 do 78 rokov. Strelba spája, buduje priateľstvá a predovšetkým je zábavná a udržiava v psychickej aj fyzickej kondícii. Športová strelba nemá nič spoločné s „divokou strelbou“ alebo jednoduchým strieľaním pre zábavu na strelnici na ľudovom festivale, je skôr súťažný a rekreačný šport, ktorý sa vyznačuje jasnými pravidlami s vysokou mierou zodpovednosti, sústredenia a disciplíny. Strelba je všestranný šport pre všetky vekové kategórie, od mladých strelcov až po seniorov.

Patrik Sýkora, III. M

Foto: súkromný archív



ODKIAL' SOM ...

BOŠANY



LUKÁŠ FAJNOR
MARTIN KARAS

Zdroj: mytopolcany.sme.sk

Milan Hlôška

Bošany sa nachádzajú v Trenčianskom kraji okrese Partizánske v nadmorskej výške 177 m n.m. Rozloha našej obce je 14,4 km². Bošany majú časti – Baštín, Veľké Bošany, Malé Bošany, Závodie, Červená kolónia. V našej dedine žije približne 4800 obyvateľov.

História

Z predhistorického obdobia sú z tohto územia písomne doložené: osídlenie v neolite – sídlisko volútovej a lengyelskej kultúry, sídlisko hallštattské, rímsko-barbarské z 2. a 3. storočia, slovanské sídlisko z doby veľkomoravskej a kostrové pohrebisko belobrdskej kultúry.

Obdobie feudalizmu a kapitalizmu

Veľké Bošany

Obec má staré osídlenie. V roku 1183 sa spomína tunajšia fara, v roku 1237 obec patrila Diviackovcom. Bošany neskôr patrili Bossányiovcom. V roku 1553 obec mala mlyn, 16 port (usadlostí). V roku 1778 mala 56 poddanských, 23



Renesančný kaštieľ Bossányiovcov

želiarskych, 19 nádennických a 6 nájomníckych domácností, chudobinec, mlyn a pivovar. V roku 1828 mala 124 domov a 874 obyvateľov. Obyvatelia boli roľníci. Koncom 18. storočia sa spomína 5 krajčírov, 3 kováči, 3 mäsiari, 2 ševci, 2 čižmári, gombičkár, murár a výčapník. V roku 1866 Adolf Schmidt založil na bossányiovskom majetku koželužne, vtedy jedny z najväčších v Uhorsku. Vyrábali spodné kože, hnacie remene a záprahové postroje pre armádu. Koncom 19. storočia zamestnávali 100 robotníkov. Obyvatelia spracovávali kožky aj po domácky. Požiare v rokoch 1872 a 1903 narobili v dedine značné škody. V roku 1921 založili MO KSČ (Mestskú organizáciu Komunistickej strany Československa). V roku 1920 štrajkovali kožiarski robotníci a v rokoch 1919 a 1920 poľnohospodárski robotníci.

Malé Bošany

Obec vznikla v chotári obce Veľké Bošany. Patrila Zambokretskovcom a Podmanickovcom. V roku 1553 mala 2 porty (usadlosti). V 18. storočí 7 poddanských, 12 želiarskych a 3 nádennické domácnosti, v roku 1778 mala 78 obyvateľov. V roku 1828 mala 25 domov a 180 obyvateľov. Obyvatelia boli roľníkmi.

Bošany

Továreň, ktorá bola v obci, v roku 1931 odkúpil Baťa a výrobu rozšíril. Väčšina obyvateľov za ČSR (Československej republiky) pracovala v miestnej továrni, časť ako poľnohospodárski robotníci na veľkostatku. Počas SNP miestna posádka a obyvatelia spolupracovali s partizánmi. Zo skladov v Bošanoch sa vyzbrojili dobrovoľníci z miesta a okolia. V roku 1949 bolo založené JRD (Jednotné roľnícke družstvo), v roku 1952 ŠM (Štátny majetok). Garbiareň bola od roku 1953 súčasťou Závodov 29. augusta v Partizánskom, vybudovali sa nové byty, sociálne a kultúrne zariadenia a služby. Obyvatelia pracovali v miestnych podnikoch, časť v závodoch v Partizánskom, Bánovciach nad Bebravou a Topolčanoch.



Baštín

Obec sa spomína v roku 1332. Patrila viacerým zemanom, v rokoch 1413 – 1848 Bacskádyovcom. V 18. storočí mala 6 poddanských, 5 želiarskych a 2 nádennické rodiny, v roku 1787 mala 15 domov a 136 obyvateľov, v roku 1828 mala 24 domov a 168 obyvateľov. Obyvatelia boli roľníkmi a povozníkmi. V období ČSR si obec udržala poľnohospodársky ráz. V roku 1960 bola obec pripojená k Bošanom.

Pamiatky

V Bošanoch je renesančný kaštieľ Bossányiovcov, ktorého výstavba sa začala v roku 1550. Hovorí sa, že kaštieľ má podzemné chodby, ktoré by mali viesť až do Oponického hradu, taktiež aj do starého mlynu.

Barokový kaštieľ kedysi slúžil ako škola. Asi pred 200 rokmi ho navštívila aj Mária Terézia a strávila v kaštieli dve noci. V roku 1990 zažili Bošany aj vzácnu návštevu Matky Terezy.

Kostol sv. Martina, kde slúžil svoje omše aj známy rodák Ján Chryzostom Korec.



Kostol sv. Martina



ERB

Medveď je symbolom rodu Bošianskovcov, nože zasa symbolizujú miestnu garbiarsku výrobu.

Obchodné reťazce

V obci sa nachádzajú 4 obchody, z toho 2 obchody spoločnosti Coop Jednota vo Veľkých a Malých Bošanoch, supermarket Tesco a Fresh. V Bošanoch nakúpíte drogeriu v 101 drogérii alebo v drogérii Zachar. Nájdete tu aj mäsiarstvo Zachar, stavebniny Komex a kozmetické salóny na úpravu vlasov, nechtov a pleti.

Gastro zóna

V dedine máme širokú ponuku reštaurácií, v ktorých si každý nájde niečo svoje. Gastro Bošany je pizzeria, kde máte výber obedov z menu až 8 jedál. V Pizzerii Hajcer je veľký výber lahodných pizz a burgrov. Orange Dream je reštaurácia s obedovým menu aj s pizzami.

TESCO Bošany



Udalosti Obce

Obec žije čulým spoločenským životom počas celého kalendárneho roka, slávime fašiangy, pochováame basu, mladí aj starí sa môžu vyblázniť na karnevale. V máji sa celá obec zide pri stavaní mája. Pochutnať si na výdatných polievkach môžete na Bošianskej vareške. Ochutnať výber domácich a zahraničných pív môžete na pivnom festivale Krígel fest. Remeselné výrobky si môžete zakúpiť na každoročnom Remeselnom a ľudovom trhu v Bošanoch. Počas Hasičských dní si prídu do našej obce zmerať sily dobrovoľné hasičské zbory z okolia. Zaskákať si a podporiť lokálnu hudobnú scénu z okolia môžete na open air koncerte Bošianska metelica. Počas jesene za zabavíte na Halloweenskej párty a Katarínskej zábave. V lete si prídu na svoje filmoví nadšenci v Letnom kine a deti si užijú Deň detí s bohatým programom. Na konci roka máme v obci vždy silvestrovský ohňostroj s varenou kapustnicou a punčom.

U nás v obci je každý vítaný 😊.

Foto: súkromný archív

**PODPORILI SME ĽUDÍ
SO ZRAKOVÝM ZNEVÝHODNENÍM.**



BIELA PASTELKA

VYZBIERALI SME

220,02 €

ĎAKUJEME

PÝTAME SA ABSOLVENTA

Meno a priezvisko:

Radomír Kováč

Štúdium na SPŠSE Nitra:

2003 – 2007

Študijný odbor SPŠSE Nitra:

elektrotechnika

Univerzita:

Slovenská
poľnohospodárska
univerzita v Nitre

Fakulta:

Technická fakulta

Odbor:

Kvalita produkcie

Ing. Radomír Kováč je absolventom odboru elektrotechnika SPŠSE Nitra, následne študoval na SPU Kvalitu produkcie a v súčasnosti pracuje v Elektrárni Mochovce na pozícii stavbyvedúceho.

Ako si spomínate na časy vášho štúdia na SPŠSE Nitra?

Z väčšiny predmetov mám útržkovité spomienky. Každý učiteľ bol niečím špecifický a niečo zanechal. Najviac mi rezonujú traja učitelia: matematika p. Vaňová, triedny učiteľ p. Antala (ale už si nepamätám, čo nás učil) a p. Gerhát (hlavne kvôli SOČ). Čo sa týka spomienok, tak väčšina bola z prestávok, keď sme „ohovárali“ učiteľov a napodobňovali ich 😊.

Pamätáte si ešte na vašu prácu SOČ a otázky, ktoré ste si vytiahli na maturitách?

SOČ si stále pamätám. So spolužiakom sme dostali ponuku od p. Gerháta na súťaž Siemens Young Generation Award, ktorú sme „museli“ prijať. Čiže sme boli pod drobnohľadom učiteľa, ktorý od nás vyžadoval plnenie úloh v dohodnutých termínoch



Radomír Kováč



MONDI Ružomberok

a vzhľadom k rešpektu, ktorý sme voči nemu mali, sme sa snažili plniť termíny, aj keď nie vždy bol výsledok podľa jeho predstáv. Po roku trápenia s nami (áno, mal to s nami ťažšie ako my s ním) sme napokon vyhrali celoslovenskú súťaž. S daným projektom som išiel aj na SOČ.

Čo sa týka otázok na ústnej časti, tie si nepamätám presne, ale pamätám si to, v akom som bol strese, a že som zmaturoval.

Momentálne ste zamestnaný ako stavbyvedúci. Čo je vašou úlohou a využívate vo vašom

terajšom pracovnom zaradení aj poznatky z elektrotechniky?

Úlohou stavbyvedúceho je v organizácia, riadenie a koordinovanie stavebných prác. Som stavbyvedúci na technické, technologické a energetické vybavenie stavieb, čo znamená montáž technológie mimo stavebnej a elektro časti. Takže poznatky z elektrotechniky využívam v práci len v rámci kontroly činností. Keď sa pokazí náradie, napr. brúska, tak viem, že výmena kábla nezaberie celý deň :D. Hlavne keď je to elektrikár s praxou 30 rokov.

Aj keď ťažiskom vašej práce nie je elektrotechnika, tak predpokladám, že ste ju úplne neodložili. Využívate poznatky z elektrotechniky aspoň v súkromí, prípadne v predchádzajúcich zamestnaniach?

V rámci predchádzajúcich zamestnaní som ju, žiaľ, taktiež nevyužil. V súkromí mi však pomohla. Známym chodím zapájať zásuvky, dorábať dodatočne rozvody (ak si to zle naprojektovali pred prerábkou alebo stavbou). Najväčší prínos bol, keď som si nechal naceniť kompletnú prerábku bytu. Hneď som oprášil znalosti, trošku pobehal po internete a prerábku som si spravil sám za 1/4 cenu. Do čoho by som určite bez základných znalostí zo školy nešiel.

Nemecko začalo zatvárať svoje atómové elektrárne po katastrofe vo Fukušime a v polovici apríla odstavili posledné tri. Aký je váš názor na bezpečnosť atómových elektrární?

Vzhľadom k tomu, že robím aj na funkčných elektrárnach (EBO, EMO12) a zároveň aj na dostavbe (EMO34), vidím, čo je ako navrh-

nuté a koľko bezpečnostných systémov a skúšok sa musí vykonať. Kontrola nejde len od investora, ale aj z úradu jadrového dozoru. K Nemecku by som povedal len toľko - neurobilo najmúdrejší krok, a bude tam musieť byť kompenzácia v dodávkach elektriky, ktorú stále nemajú finálne doriešenú. Momentálne je v Európe viacero žiadostí na stavbu jadrových elektrární, kde sa chce opätovne naštartovať výstavba, a vytvoriť novú generáciu špecialistov na jadro.

Rádioaktívny odpad sa nesmie vyvážať z územia Slovenska. Stále sa zvažuje viacero miest na uskladnenie tohto odpadu. Nemáte žiadne pochybnosti o negatívnom vplyve uskladneného odpadu na životné prostredie?

Pokiaľ sa bavíme o vyradenom jadrovom zariadení, tak všetka technológia ide cez dekontamináciu, aby sa eliminoval počet jadrového odpadu. Nepredstavujme si teraz, že odstávime elektrárne a všetko je rádioaktívny odpad. Väčšina zariadenia má bezpečnostný charakter, minimum zariadení prichádza do styku radioaktívnymi



MONDI Ružomberok

látkami. Pred nedávnom sme dekontaminovali hlavné rozvody z reaktora v elektrárni Kozloduj. Po dekontaminácii to nebolo považované za rádioaktívny odpad.

Čo sa týka vyhoreného jadrového paliva (ale aj jadrového odpadu), tak legislatíva je nastavená tak, aby boli minimálne dopady na životné prostredie, a je jednou z najprísnejších vo svete.

Od obnovenia výstavby 3. a 4. bloku EMO projekt narážal na technické problémy, navyšovanie rozpočtu a predlžovanie dátumu

dokončenia. Tretí blok ide od 25.9.2023 na 100%. Kedy predpokladáte, že príde ku spusteniu štvrtého bloku?

Reálne to vidím na rok 2025. Je to len môj odhad, takže to neberte záväzne. Štvrtý blok už ide jednoduchšie, všetko, čo sa „vychytalo“ na 3. bloku sa aplikovalo aj na 4. blok. Takže nerátam, že by tam nastal veľký posun. Stále môže prísť k zmene legislatívy, ktorá nám to oddiali, ale pri terajšej nepredpokladám iný termín.



EMO

Aký je váš názor na využívanie obnoviteľných zdrojov energie (slnko, vietor) vzhľadom na predpoklad, že Slovensko bude hladné po elektrine a ani nové reaktory v Mochovciach nepokryjú požiadavky už existujúcich, ale aj budúcich priemyselných podnikov na Slovensku?

Každým rokom stúpa využiteľnosť obnoviteľných zdrojov. Keď ste si pred 10 rokmi kúpili fotovoltaické panely, tak ich účinnosť sa nedá porovnať s tou, čo je teraz. A úplne iná bude za ďalších 10 rokov. Ja som zástanca obnoviteľných zdrojov, je tam veľký potenciál. Ustálený zdroj to však stále nie je a musí sa stále

vykrývať „neobnoviteľnými“ zdrojmi.

Čo by ste na záver nášho rozhovoru odkázali súčasným študentom našej školy?

Užívajte si školu a mamahotel :D. Jedny z najkrajších spomienok sú na školu, či už strednú alebo vysokú. Pomerne bezproblémový život a minimum starostí.

Čo by som odporučil je naučiť sa angličtinu (nie bifliť kvôli známkam), bez nej sa vám polovica trhu práce zatvorí.

Ďakujeme za rozhovor a prajeme veľa osobných a pracovných úspechov.

SMARTFÓNOVÍ ZOMBÍCI

Minulý školský rok som si počas svojich obedných dozorov všimol dosť nepríjemný jav. Osamelých žiakov, ktorí sedia uprostred smartphone zombies – smartfónových zombíkov. Preto mi napadlo zrealizovať malý prieskum. Počas prestávok som počítal, koľko žiakov sa nevenuje svojmu mobilnému telefónu. Dozory som mával v utorok druhú polovicu prestávky (od 12:25) a v piatok prvú polovicu. Do prieskum som zapojil miestnosti 7, 9, 12, 15, 17, 32, 33, 36 a 37. Tento prieskum som vykonával vždy, keď boli v škole všetky triedy, v priebehu marca a apríla. Čísla, ku ktorým som sa dopracoval, boli zarážajúce. V utorok mi vyšlo, že 26,7 % žiakov sa dokázalo venovať inej aktivite ako mobilnému telefónu. V piatok, keď som mal vzorku výrazne redukovanú, a v triedach bolo okolo 10 žiakov, vyšlo mi 15,6 % žiakov, ktorí „dokázali jesť aj bez mobilu“.

Ak to zhrniem, tak je to približne 21,15%, teda 8 žiakov z 30-tich a 2 žiaci z 10-tich, priemerne pätina žiakov, dokázala vnímať svoje okolie. Keď si spomeniem na prestávky za mojich čias bolo mi ľúto, že sa títo žiaci nemajú s kým baviť. Samozrejme, dnes je už bežné, že na zastávke, v autobuse, v čakárni a iných miestach, kde sa čaká, sa ľudia uzatvárajú do svojho sveta. Z toho mi vyplýva, že v triede, počas prestávky, sa nedočkavo čaká na hodinu.

Mgr. Tomáš Ďurina

Ilustrácia: stevecutts.com

NÁVŠTEVA Z OLMOUCA

Koncom minulého školského roka (12.06. – 14.06.2023) sme privítali v našej škole študentov a učiteľov z technickej školy v Olomouci (Střední škola technická a obchodní v Olomouci). Návštevný program bol plný zaujímavých aktivít a dobrodružstiev, ktoré nám umožnili žiakom a učiteľom z českej školy predstaviť naše mesto, školu a zmerať si sily pri futbalovom zápase.

V pondelok delegáciu z Česka privítala pani zástupkyňa Tarková a žiakom ukázala krásy nášho mesta. Po ubytovaní na internáte Spojenej školy Slančíkovej sme sa spoločne vybrali na túru na Zobor a následne na Drážovský kostolík. Cesta na vrchol Zobora bola veľmi zaujímavá, únavná, no na vrchole sme boli odmenení nádherným výhľadom na celé okolie. Bol to skvelý spôsob, ako sa začať zoznamovať s prírodou nášho mesta a taktiež aj s našimi českými priateľmi.



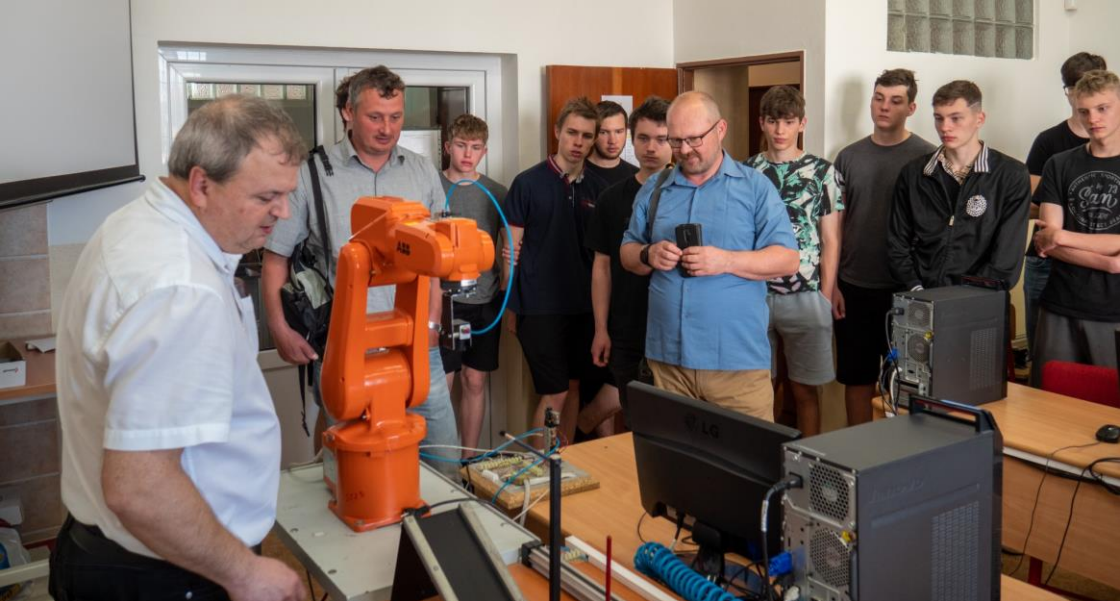

V utorok sme našich hostí pozvali k nám do školy, kde boli privítaní naším pánom riaditeľom a obdarovaní pamätnými darčekom. Následne im pán riaditeľ predstavil našu školu. Žiaci si mohli taktiež vyskúšať programovanie a ovládanie našich robotov.



Poobede sme sa rozhodli preskúmať krásu historického centra mesta Nitra. Pani učiteľka Stanová sa na chvíľu stala sprievodkyňou a ukázala nám najzaujímavejšie historické miesta v okolí. Prešli sme sa úzkymi uličkami Nitrianskeho hradu,

zastavili sa pri soche Corgoňa, nazreli sme aj do Nitrianskej diecéznej knižnice. Bolo fascinujúce počúvať príbehy o tom, ako sa naše mesto stáročiami vyvíjalo. Prehliadka starého mesta nám pomohla predstaviť kultúru a dedičstvo nášho mesta.

V stredu sme boli na exkurzii v „Landroveri“, čo bol rozhodne vrchol nášho programu. Návšteva fabрики nám odhalila tajomstvá výroby luxusných vozidiel. S fascináciou sme sledovali precíznú prácu a inovácie, ktoré nám ukázali robotické ramená a zruční pracovníci zaručujúci najvyššiu kvalitu. Skúsení sprievodcovia nám predstavili značky Jaguar Land Rover a predstavili jednotlivé bloky automobilky. Najzaujímavejšou pre nás bola záverečná kontrola kvality, ktorá zabezpečovala, že každý detail a súčasť vozidla prešli prísne stanovenými testami. Táto exkurzia nám odhalila umenie a vášeň, ktoré sa premieta do každého vozidla tejto prestížnej značky. Bol to skutočne nezabudnuteľný zážitok.



Záverom by sme sa chceli poďakovať Vyšehradskému fondu <http://visegradfund.org/>, jeho grantu V4 Gen mini za finančnú podporu pri realizácii tohto projektu a už teraz sa tešíme, ako v septembri budeme môcť navštíviť partnerskú Střední školu technickú a obchodní v Olomouci.

• Visegrad Fund

Lukáš Strnisko, IV. B

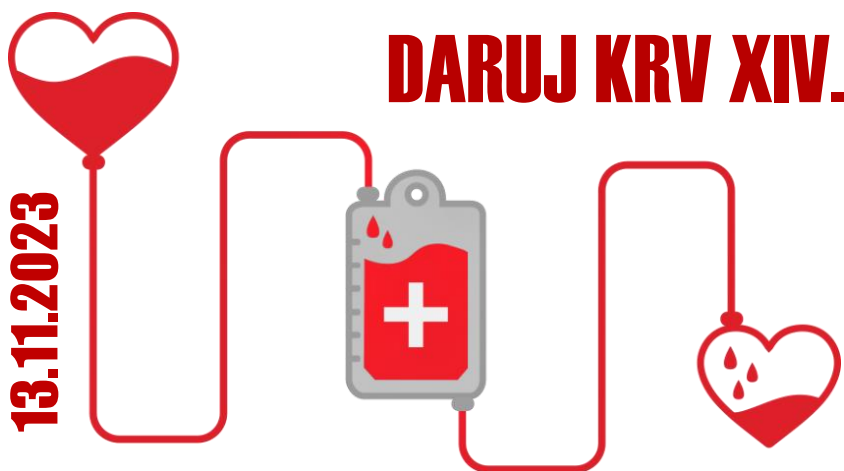

SPŠSE Nitra v spolupráci s Národnou transfúznou službou SR organizuje v priestoroch SPŠSE Nitra odber krvi.

Záujemcovia o darcovstvo sa môžu prihlásiť elektronicky v EduPage.





Monopost	W14B	
Pohonná jednotka	Mercedes AMG F1 M14 E Performance	
Šéf tímu	Toto Wolff	
Jazdci	Lewis Hamilton	44
	George Russell	63

“We are constantly aware of our competitors, and we are restless for more speed.”

Mercedes AMG Petronas F1 Team motto

Tím založený v roku 1954, ktorý opustil Formulu 1 hneď v roku 1955 aj napriek výhre jazdeckého šampionátu v oboch spomenutých rokoch, sa v roku 2010 vrátil späť odkúpením tímu Brawn GP, ktorý len rok späť vyhral oba šampionáty. Od roku 2014 boli jediným tímom, ktorý vyhral šampionát hlavne vďaka revolučnej pohonnej jednotke, výbornej aerodynamike a fantastickým jazdom. Až v roku 2021 ich konečne dohnal tím Red Bull Racing, ktorý s nimi vedel bojovať až do poslednej veľkej ceny, ale aj napriek tomu vyhrali konštruktérsky pohár. V roku 2022 Mercedes prišiel s konceptom malých bočníc, ktoré im spôsobili viac problémov ako úžitku a slabšou pohonnou jednotkou. Rok 2022 ukončili na treťom mieste v konštruktérskom šampionáte a len s jedným víťazstvom. V roku 2023 sa rozhodli pokračovať v ich koncepte s monopostom W14, ale nebolo to o nič lepšie, ba dokonca ich predbehol ich zákaznícky tím Aston Martin. Po slabých výsledkoch sa konečne rozhodli zbaviť sa malých bočníc a prišli s takzvaným „béčkovým“ monopostom. Vo veľkej cene Monaka mal už monopost W14B bočnice podobné ostatným a výsledky sa tiež zlepšili s viacerými pódiami a pole position pre Lewisa Hamiltona. Mercedes sa už pravdepodobne vzdal tohtoročného monopostu a zameriavajú sa na rok 2024. Môžeme len hádať, či to budú práve oni, ktorí rovnako ako v roku 2014 zastavia Red Bull a vrátia sa na vrchol.





Monopost	AMR23	
Pohonná jednotka	Mercedes AMG F1 M14 E Performance	
Šéf tímu	Mike Krack	
Jazdci	Fernando Alonso	14
	Lance Stroll	18

“There's a lot under the skin that you can't see that has been changed.”

Dan Fallows

Značka Aston Martin sa vo Formuli 1 prvýkrát objavila koncom roku 1959 na veľmi krátky čas. Do roku 2021 pôsobili ako hlavný sponzor Red Bull Racing až pokým sa miliardár a vlastník tímu Racing Point, predtým Force India, Lawrence Stroll nerozhodol už spomenutý tím premenovať na Aston Martin Aramco Cognizant F1 team. Počas prvého roku, kvôli reguláciám v roku 2021, používali upravený Racing Point monopost z predchádzajúceho roku a získali svoje prvé pódium so Sebastiánom Vettelom. Nové regulácie v roku 2022 tím nezvládol najlepšie a spadli na spodok gridu. Po častých vylepšeniach mali na konci roku konečne schopný monopost. Po tomto roku Sebastián Vettel opustil Formulu 1 a na jeho miesto prišiel Fernando Alonso, ktorý videl v tíme potenciál. V prvej veľkej cene v Bahraine skončil Fernando Alonso na pódium, potom ako predbehol Ferrari Carlosa Sainza na treťom mieste. Po silnom štarte nasledovalo ďalších šesť pódíí pre Fernanda Alonsa, väčšina z nich v prvej polovici sezóny. Na druhej strane Lance Stroll zatiaľ nepodal žiadne významné výkony a jeho chýbajúce body zapríčinili prepád Aston Martinu z druhého miesta v konštruktérskom pohári na štvrté, kde pravdepodobne ostanú do konca sezóny. Ako väčšina tímov, aj Aston Martin sa už zameriava na rok 2024 s vierou, že budú bojovať o šampionát a možno aj vyhrajú.



IMATRIKULÁCIÉ

2023

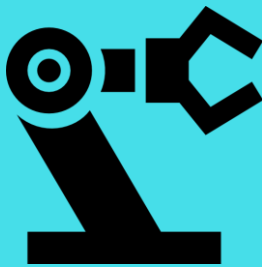

20 NOVEMBER 2023 AULA UKF